

hâws



30-AFRY30039

AIR FRYER 10 L

Brugsanvisning - Dansk

Bruksanvisning - Svenska

Brukermanual - Norsk

Käyttöohjeet - Suomi

Instruction manual - English

CE

Indhold - Innhold - Innehåll - Sisältö - Content

Brugsanvisning - Dansk	3
Bruksanvisning - Svenska	12
Brukermanual - Norsk	21
Käyttöohjeet - Suomi	30
Instruction manual - English	39

DK - BETJENINGS- OG SIKKERHEDSANVISNINGER

KUN TIL INDENDØRS BRUG I HUSHOLDNINGER

Læs denne manual grundigt, før du tager apparatet i brug, og gem den til fremtidig reference.

GEM DISSE INSTRUKTIONER

Dette apparat er beregnet til brug i husholdninger og lignende miljøer, såsom:

- Personalekøkkener i butikker, kontorer og andre arbejdsmiljøer
- Landhuse
- Af gæster på hoteller, moteller og lignende boligmiljøer
- Bed and breakfast-lignende faciliteter

VIGTIGE SIKKERHEDSFORANSTALTNINGER

Ved brug af elektriske apparater skal grundlæggende sikkerhedsforanstaltninger altid overholdes, herunder:

1. Læs alle instruktioner grundigt.
2. Rør ikke ved varme overflader.
3. For at undgå elektrisk stød må ledning, stik eller apparatets bund ikke nedsænkes i vand eller anden væske.
4. **ADVARSEL:** Dette elektriske apparat indeholder et varmeelement. Overflader, som ikke er beregnet til funktionel brug, kan blive varme. Da varme opfattes forskelligt, skal apparatet anvendes med forsigtighed. Rør kun ved de angivne håndtag eller greb. Brug varmebeskyttelse som ovenhandsker om nødvendigt. Lad varme overflader køle af, før de berøres.
5. Tag stikket ud af stikkontakten, når apparatet ikke er i brug, og før rengøring. Lad apparatet køle af, før du samler, adskiller eller rengør det.
6. Hvis strømledningen beskadiges, skal den udskiftes af producenten, servicepartneren eller kvalificeret personale for at undgå fare.
7. Brug af tilbehør, der ikke er anbefalet af producenten, kan medføre personskaade.
8. Må ikke bruges udendørs.
9. Lad ikke ledningen hænge ud over bord- eller bordpladekanter eller røre ved varme overflader.
10. Anbring ikke apparatet på eller i nærheden af varme kogeplader eller i en opvarmet ovn.
11. Vær ekstra forsigtig, når du flytter apparatet med varm olie eller andre varme væsker.
12. Tilslut altid stikket til apparatet først og derefter til stikkontakten. For at afbryde, drej eventuelle kontroller til "OFF", og træk derefter stikket ud.
13. Brug ikke apparatet til andet end dets tilsigtede formål.
14. Dette apparat må kun bruges af børn over 8 år og personer med nedsatte fysiske, sensoriske eller mentale evner, eller som mangler erfaring og viden, hvis de er blevet instrueret og overvåget vedrørende sikker brug. Børn må ikke lege med apparatet. Rengøring og vedligeholdelse må ikke udføres af børn under 8 år uden opsyn.
15. Hold apparatet og dets ledning uden for rækkevidde af børn under 8 år.
16. Dette apparat er ikke beregnet til at blive betjent med en ekstern timer eller separat fjernbetjening.

INTRODUKTION

Tak fordi du har valgt denne airfryer, som giver dig en enkel og sund måde at tilberede dine yndlingsretter på. Ved hjælp af hurtig cirkulation af varm luft kombineret med et topgrill-element, kan apparatet tilberede en bred vifte af retter.

Det bedste af det hele? Airfryeren tilbereder maden jævnt fra alle retninger og kræver i de fleste tilfælde kun lidt eller slet ingen olie.

TEKNISKE DATA

Spænding: 220-240V~ 50/60Hz

Effekt: 2400W

Kapacitet: 10 liter

Justerbar temperatur: 40 °C-200 °C

Timer: 0-60 minutter

GENEREL BESKRIVELSE

1. Betjeningspanel
2. Håndtag til kurv
3. Kurv
4. Dæksel til hovedenhed
5. 10 L rist
6. Adskillelsesplade
7. Luftudtag

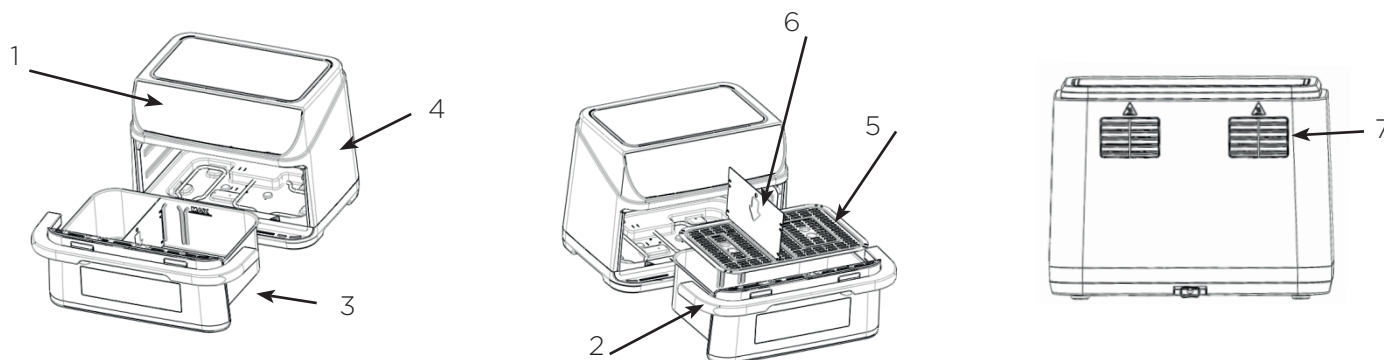

VIGTIG SIKKERHEDSINFORMATION

FARE

- Dette apparat må bruges af børn fra 8 år og derover samt af personer med nedsatte fysiske, sansemæssige eller mentale evner eller med manglende erfaring og viden, kun hvis de er blevet instrueret eller overvåget i sikker brug og forstår de involverede risici. Børn må ikke lege med apparatet. Rengøring og vedligeholdelse må ikke foretages af børn, medmindre de er over 8 år og under opsyn.
- Hold apparatet og ledningen uden for rækkevidde af børn under 8 år.
- Nedsæk aldrig apparatets kabinet, som indeholder elektriske komponenter og varmeelementer, i vand, og skyl det ikke under vandhanen.
- Undgå, at vand eller andre væsker trænger ind i apparatet, da det kan medføre elektrisk stød.
- Læg altid ingredienser i kurven for at undgå kontakt med varmeelementerne.
- Dæk ikke luftindtag eller -udtag under brug.
- Fyld ikke kurven med olie, da det kan udgøre en brandfare.
- Rør aldrig indvendigt i apparatet under drift.
- Tilgængelige overflader kan blive varme under brug.

ADVARSEL

- Sørg for, at apparatets angivne spænding matcher den lokale spænding.
- Brug ikke apparatet, hvis stik, ledning eller andre dele er beskadiget.
- Forsøg ikke selv at reparere eller udskifte en beskadiget ledning. Kontakt producenten eller et autoriseret serviceværksted.
- Hold ledningen væk fra varme overflader.
- Tilslut eller betjen ikke apparatet med våde hænder.
- Placer ikke apparatet op ad vægge eller andre apparater. Sørg for mindst 10 cm fri plads rundt om apparatet.
- Placer ikke genstande ovenpå apparatet.
- Brug kun apparatet til det formål, der er beskrevet i denne manual.
- Lad ikke apparatet være uden opsyn under brug.
- Under brug frigives varm damp fra luftudtagene. Hold hænder og ansigt på sikker afstand. Vær forsigtig ved udtagning af kurven, da varm luft og damp kan slippe ud.
- Tilgængelige overflader kan blive varme under brug.
- Hvis der kommer mørk røg ud af apparatet, skal du straks tage stikket ud. Vent, til røgen er stoppet, før du fjerner kurven.

FORSIGTIG

- Sørg for, at apparatet står på en horisontal, plan og stabil overflade.
- Dette apparat er kun beregnet til husholdningsbrug. Det er ikke egnet til personalekøkkener, landbrug eller erhvervmæssig brug som på hoteller eller moteller.
- Hvis apparatet bruges forkert, til erhverv eller ikke i overensstemmelse med brugsvejledningen, bortfalder garantien, og producenten fralægger sig ethvert ansvar for skader.
- Tag altid stikket ud, når apparatet ikke er i brug.
- Lad apparatet køle af i ca. 30 minutter før håndtering eller rengøring.

FØR FØRSTE BRUG

1. Fjern alt emballagemateriale.
2. Fjern eventuelle klistermærker eller etiketter fra apparatet.
3. Rengør stegepladen og kurven grundigt med varmt vand, mildt opvaskemiddel og en ikke-slibende svamp.
4. Aftør indersiden og ydersiden af apparatet med en fugtig klud.

Vigtigt: Dette er en oliefri airfryer, der fungerer ved hjælp af varm luft. Fyld ikke kurven med olie eller stegefedt.

Bemærk: Ved første anvendelse kan airfryeren afgive en let røg eller lugt. Dette er normalt for mange varmeapparater og påvirker ikke apparatets sikkerhed eller funktion.

KLARGØRING TIL BRUG

1. Placer apparatet på en stabil, horisontal og varmebestandig overflade. Anbring ikke apparatet på en ikke-varmebestandig overflade.
2. Placer stegepladen i kurven. Fyld ikke kurven med olie eller andre væsker. Placer ikke genstande ovenpå apparatet, da det kan blokere luftstrømmen og forringe stegeresultatet.

BRUG AF APPARATET

Den oliefri airfryer giver dig mulighed for at tilberede en lang række ingredienser ved hjælp af varmluftscirkulation.

Airfrying

- Tilslut apparatet.**
Sæt netstikket i en stikkontakt.
- Fjern kurven.**
Træk forsigtigt kurven ud af airfryeren.
- Tilsæt ingredienser.**
Læg ingredienserne i kurven.
Brug aldrig kurven uden stegepladen indeni.
- Sæt kurven tilbage.**
Skub kurven forsigtigt tilbage i airfryeren.
Sørg for, at den er korrekt justeret med styreskinnerne inde i apparatet.
Advarsel: Rør ikke ved kurven under eller umiddelbart efter brug, da den bliver meget varm. Hold kun i håndtaget.
- Indstil timeren.**
Fastlæg den nødvendige tilberedningstid for dine ingredienser (se afsnittet "Indstillinger" i dette kapitel).
- Ryst om nødvendigt.**
Nogle ingredienser skal rystes halvvejs gennem tilberedningen.
Sådan gør du:
 - Træk kurven ud i håndtaget og ryst den forsigtigt.
 - Sæt kurven tilbage i airfryeren.**Tip:** Indstil timeren til halvdelen af tiden som en påmindelse om at ryste ingredienserne. Justér derefter timeren til den resterende tid.
- Tidsalarm.**
Når du hører tidssignalet, er tilberedningen færdig.
Træk kurven ud af apparatet.
Bemærk: Du kan også stoppe apparatet manuelt ved at dreje timeren til 1.
Tip: Du kan justere temperatur eller tid under tilberedning efter smag. Indstillingerne gemmes i ca. 10 minutter efter, at kurven er fjernet.
- Tjek om maden er færdig.**
Hvis ingredienserne ikke er helt færdige, sæt kurven tilbage og tilføj et par ekstra minutter.
- Fjern maden.**
Træk kurven ud og placer den på en varmebestandig overflade.
Vend ikke kurven på hovedet, mens den stadig sidder fast i stegepladen, da overskydende olie kan løbe ud over maden.
Kurven og maden vil være varme, og der kan slippe damp ud afhængigt af, hvad der er blevet tilberedt.
- Server.**
Tøm kurven i en skål eller på en tallerken.
- Gentag om nødvendigt.**
Airfryeren er klar med det samme til en ny omgang.

BETJENINGSPANEL - INSTRUKTIONER



Brugsanvisning

1. Tænd apparatet:

Når apparatet tilsluttes strøm, lyser alle indikatorlamper og digitale skærme i 1 sekund og slukker derefter. Et bip lyder, og strømindikatorens tændes.

2. Start apparatet:

Tryk på tænd/sluk-knappen i 0,5 sekunder for at tænde apparatet. Alle indikatorlamper tændes, og skærmene viser "--" på begge sider.

3. Vælg en madlavningskurv (Kurv 1 eller Kurv 2):

Tryk på knappen for enten Kurv 1 (venstre) eller Kurv 2 (højre). Den valgte kurvs display tændes og viser standardindstillingen 180°C / 15 minutter. Temperatur og tid vises skiftevis. Den anden kurv viser "----" for inaktiv tilstand.

4. Vælg en forudindstillet menu (valgfrit):

- Tryk på en menuknap – den tilhørende indikator blinker.
- Displayet viser den forudindstillede temperatur og tid.
- Efter 3 sekunders inaktivitet vises temperatur og tid skiftevis.
- For manuel justering: tryk på temperatur-/tidsvælgeren.
- Brug "+" eller "-" knapperne til at justere.
- Tryk på Start/Pause-knappen for at starte madlavning.
- Under brug blinker menuindikatoren.

Menuvalg kan ikke ændres, når tilberedningen er startet.

5. For at bruge Kurv 2:

Gentag trin 3 og 4 for Kurv 2.

6. Brug af begge kurve samtidigt:

Når begge menuer er valgt, tryk på Start/Pause. Skærmene viser skiftevis tid og temperatur for hver kurv. Ønsker du at justere Kurv 1 efter Kurv 2 er startet, tryk først på Kurv 1-knappen, justér og tryk Start igen.

7. Pausefunktion:

- Tryk på Start/Pause under tilberedning for at pause.
- Menu- og kurveindikatorer blinker; øvrige forbliver tændt.
- Opvarmning stopper straks, og ventilatoren slukker efter 20 sekunder.
- For at pause én kurv, vælg kurven og tryk derefter på Pause.
- Skærmen fortsætter med at vise temperatur og tid skiftevis.

8. Sluk apparatet:

- For at slukke helt: hold tænd/sluk-knappen nede i 2 sekunder. Apparatet bipper og viser "OFF".
- For at slukke kun én kurv: vælg kurven og hold tænd/sluk-knappen i 2 sekunder – kurven slukkes og viser "OFF".

9. Justér under tilberedning:

- Vælg kurven, tryk på temperatur-/tidsknappen og justér med "+" eller "-".
- Efter 5 sekunder uden input forlades justeringstilstand automatisk.

10. Lydsignaler:

- Kort tryk = kort bip
- Langt tryk = langt bip
- Ved afslutning: 5 bip, og display viser "OFF".

11. **Annullér kurvvalg:**
 - Hold kurvknappen nede for at annullere valg.
12. **Hukommelsesfunktion:**
 - Airfryeren husker den senest brugte menu, hvis strømmen ikke er afbrudt.
 - F.eks. huskes kyllingevinger i Kurv 2 ved 180°C i 23 min, næste gang i Kurv 2 vælges.
 - Hukommelsen nulstilles, hvis strømmen afbrydes i mere end 1 time.
13. **Displayindikatorer ved dobbeltkurv-brug:**
 - Begge kurveindikatorer blinker hver 6. sekund.
 - Venstre og højre display blinker skiftevis med 3 sekunders mellemrum.
 - Hver blink varer mindre end 0,5 sekund.
14. **Kurvlys:**

Tryk på lampeknapen for at tænde eller slukke for kurvlyset.

Indstillinger

Tabellen nedenfor hjælper dig med at vælge grundlæggende indstillinger til forskellige ingredienser.

Bemærk: Disse indstillinger er vejledende. Da ingredienser kan variere i oprindelse, størrelse, form og mærke, kan vi ikke garantere perfekte resultater i alle tilfælde.

Takket være Rapid Air-teknologien genopvarmes luften i apparatet næsten øjeblikkeligt. At trække kurven kort ud under tilberedning påvirker **ikke** processen væsentligt.

Tips til det bedste resultat

- Mindre ingredienser kræver typisk lidt kortere tilberedningstid end større.
- En større mængde ingredienser kræver kun lidt længere tid; en mindre mængde kræver tilsvarende kortere.
- Ryst mindre ingredienser halvvejs i tilberedningen for et jævnt resultat og for at undgå ujævn stegning.
- Tilsæt en smule olie til friske kartofler for at opnå en sprødere overflade. Tilbered dem **straks** efter olien er tilsat.
- Undgå at tilberede meget fedtholdige fødevarer såsom pølser i airfryeren.
- De fleste snacks, der kan tilberedes i ovn, kan også tilberedes i airfryeren.
- Den optimale mængde til sprøde pommes frites er cirka **500 gram**.
- Brug færdiglavet dej til hurtigt og nemt at tilberede fyldte snacks. Færdiglavet dej kræver som regel kortere tilberedningstid end hjemmelavet.
- Brug et bagefad eller en ildfast form i kurven, hvis du vil bage kager, quiche eller tilberede sarte eller fyldte retter.
- Airfryeren kan også bruges til at genopvarme mad. Indstil temperaturen til **150 °C i op til 10 minutter**.

Foreslåede indstillinger

Ingrediens	Min-Maks mængde (g)	Tid (min)	Temperatur (°C)	Ryst	Ekstra information
Frosne pommes frites	200-800	23	200	Ja	Ryst halvvejs for jævn sprødhed
Grøntsager	100-400	8	160	Ja	Ideel til blandede grøntsager
Kylling (stykker)	200-800	45	200	Ja	Sørg for, at kyllingen er gennemstegt
Kyllingevinger	200-600	23	180	Ja	Ryst for at undgå fastklæbning
Fiskefileter	200-600	18	200	Ja	Velegnet til paneret eller almindelig fisk
Rejer	200-600	14	200	Ja	Undgå overtilberedning
Steak	100-400	15	180	Ja	Justér tid efter ønsket tilberedningsgrad
Pizza (skiver eller mini)	100-400	17	200	Nej	Brug ovnfast bakke om nødvendigt
Kager (små)	120-160	15	170	Nej	Brug bageform eller muffinform
Optøning	200-600	5	80	Nej	Velegnet til færdigtilberedt, frosen mad

Bemærk: Tillæg 3 minutter til tilberedningstiden, hvis du begynder at tilberede maden, mens airfryeren stadig er kold. Når begge kurve bruges samtidigt, forlæng tilberedningstiden med cirka 5 minutter.

RENGØRING

Rengør apparatet efter hver brug for at opretholde optimal ydeevne og hygiejne.

Vigtigt:

Kurven og stegepladen har en non-stick belægning. Brug ikke metalredskaber eller slibende rengøringsmidler, da disse kan beskadige belægningen.

1. Tag stikket ud af stikkontakten, og lad apparatet køle helt af.
Tip: Fjern kurven for at få airfryeren til at køle hurtigere ned.
2. Tør ydersiden af apparatet af med en fugtig klud.
3. Vask kurv og stegeplade med varmt vand, lidt opvaskemiddel og en ikke-slibende svamp. Du kan bruge et affedtningsmiddel til genstridigt snavs.
Tip: Hvis der sidder madrester fast, kan du fylde kurven med varmt vand og lidt opvaskemiddel. Læg stegepladen i kurven og lad det hele trække i ca. 10 minutter.
4. Rengør apparatets indre med varmt vand og en ikke-slibende svamp.
5. Brug en blød børste til at fjerne madrester fra varmelementet.

OPBEVARING

1. Tag stikket ud, og lad apparatet køle helt af.
2. Sørg for, at alle dele er rene og tørre, før apparatet opbevares.

MILJØINFORMATION

Bortskaf ikke apparatet sammen med almindeligt husholdningsaffald, når det har udtjent sin levetid. Aflever det i stedet på en godkendt genbrugsstation for elektrisk og elektronisk udstyr. Dette hjælper med at beskytte miljøet.



Beskyttelse af miljøet

Dette symbol angiver separat indsamling af elektrisk og elektronisk udstyr. Hovedformålet med den separate indsamling af dette affald er at reducere den mængde, der skal bortskaffes, fremme genbrug, genanvendelse og andre former for nyttiggørelse med henblik på at reducere den negative miljøpåvirkning. Når dette apparat ikke længere er i brug, må det ikke bortskaffes sammen med andet usorteret husholdningsaffald. Brugeren er ansvarlig for at aflevere apparatet gratis til de indsamlingsfaciliteter, der er til rådighed til dette formål. Udstyr, der ikke længere er i brug, kan også tages tilbage på salgsstederne, hvis der købes nyt udstyr, der er tilsvarende og har de samme funktioner. Kontakt dit byråd eller et salgssted for at få flere oplysninger om indsamlingssteder for dette udstyr.

FEJLFINDING

Problem	Mulig årsag	Løsning
Airfryeren virker ikke	Apparattet er ikke tilsluttet	Sæt stikket i en stikkontakt
	Timeren er ikke indstillet	Drej timeren til den ønskede tilberedningstid
Ingredienserne er ikke gennemstegte	For mange ingredienser i kurven	Tilbered mindre portioner for mere jævn stegning
	Temperaturen er sat for lavt	Øg temperaturen (se afsnittet "Indstillinger")
	Tilberedningstiden er for kort	Forlæng tiden (se afsnittet "Indstillinger")
Ingredienserne steges ujævnt	Nogle ingredienser skal rystes under tilberedning	Ryst f.eks. pommes frites halvvejs (se "Indstillinger")
Snacks bliver ikke sprøde	Der er brugt snacks beregnet til friturestegning	Brug ovnklare snacks eller pensl med lidt olie
Kurven kan ikke sættes korrekt i	For mange ingredienser i kurven	Overskrid ikke MAX-mærket - reducer mængden
	Kurven er ikke korrekt placeret	Tryk kurven ned, indtil den klikker på plads
Der kommer hvid røg fra apparatet	Du tilbereder fedtholdige fødevarer	Olie kan afgive røg - det er normalt og ufarligt
	Der er fedtresten fra tidligere brug	Rengør kurven grundigt efter hver brug
Friske pommes frites steges ujævnt	Forkert type kartofler er anvendt	Brug faste, friske kartofler velegnet til stegning
	Kartoflerne er ikke skyllet korrekt	Skyl grundigt for at fjerne stivelse
Friske pommes frites bliver ikke sprøde	For meget fugt eller forkert olieindhold	Tør kartoflerne før du tilsætter olie
		Skær kartoflerne i tyndere stave for sprødere resultat
		Tilsæt lidt mere olie om nødvendigt

SE - BRUKS- OCH SÄKERHETSANVISNINGAR

ENDAST FÖR ANVÄNDNING INOMHUS I HUSHÅLL

Läs denna manual noggrant innan du använder apparaten och spara den för framtida bruk.

SPARA DESSA INSTRUKTIONER

Denna apparat är avsedd för användning i hushåll och liknande miljöer, såsom:

- Personalkök i butiker, kontor och andra arbetsmiljöer
- Bondgårdar
- Av gäster på hotell, motell och liknande boendemiljöer
- Bed and breakfast-liknande verksamheter

VIKTIGA SÄKERHETSÅTGÄRDER

När du använder elektriska apparater ska grundläggande säkerhetsåtgärder alltid följas, inklusive:

1. Läs alla instruktioner noggrant.
2. Vidrör inte heta ytor.
3. För att skydda mot elektrisk stöt, sänk aldrig ned sladd, kontakt eller apparatens bas i vatten eller annan vätska.
4. **VARNING:** Denna apparat innehåller ett värmeelement. Även ytor som inte är avsedda som funktionsytor kan bli heta. Eftersom värme upplevs olika av olika personer ska apparaten användas med försiktighet. Rör endast vid handtag eller greppyor. Använd värmeskydd, som grytlappar, om det behövs. Låt heta ytor svalna innan du rör dem.
5. Dra ut kontakten när apparaten inte används och innan rengöring. Låt apparaten svalna innan du monterar isär eller rengör den.
6. Om sladden är skadad måste den bytas av tillverkaren, en auktoriserad servicepartner eller annan kvalificerad person för att undvika fara.
7. Användning av tillbehör som inte rekommenderas av tillverkaren kan orsaka personskador.
8. Använd inte apparaten utomhus.
9. Låt inte sladden hänga över bordskanter eller röra vid heta ytor.
10. Placera inte apparaten på eller nära heta gas- eller elspisar eller i en uppvärmd ugn.
11. Var mycket försiktig när du flyttar en apparat med het olja eller andra varma vätskor.
12. Anslut alltid först kontakten till apparaten och sedan till vägguttaget. För att koppla ur, stäng av apparaten och dra ut kontakten.
13. Använd inte apparaten för annat än avsett ändamål.
14. Apparaten får användas av barn från 8 år och uppåt samt av personer med nedsatt fysisk, sensorisk eller mental förmåga, eller med bristande erfarenhet och kunskap, endast om de instruerats och övervakas i säker användning. Barn får inte leka med apparaten. Rengöring och underhåll får inte utföras av barn under 8 år utan tillsyn.
15. Håll apparaten och sladden utom räckhåll för barn under 8 år.
16. Apparaten är inte avsedd att användas med extern timer eller separat fjärrkontroll.

INTRODUKTION

Tack för att du har valt denna airfryer, som erbjuder ett enkelt och hälsosamt sätt att tillaga dina favoriträtter. Genom snabb cirkulation av het luft kombinerat med ett topelement kan apparaten tillaga en mängd olika rätter.

Det bästa? Airfryern tillagar maten jämnt från alla håll och kräver i de flesta fall väldigt lite eller ingen olja alls.

TEKNISKA DATA

Spänning: 220-240V~ 50/60Hz

Effekt: 2400W

Kapacitet: 10 liter

Justerbar temperatur: 40 °C-200 °C

Timer: 0-60 minuter

ALLMÄN BESKRIVNING

1. Kontrollpanel
2. Handtag till korgen
3. Korg
4. Hölje (huvudkåpa)
5. 10 L galler
6. Avdelningsplatta
7. Luftutlopp

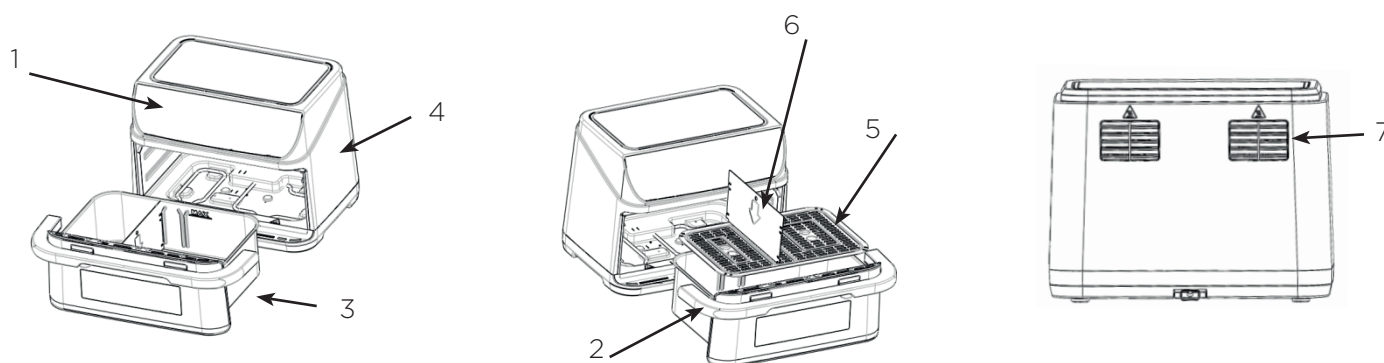

VIKTIG SÄKERHETSINFORMATION

FARA

- Denna apparat får användas av barn från 8 år och uppåt samt av personer med nedsatt fysisk, sensorisk eller mental förmåga eller bristande erfarenhet och kunskap endast om de instruerats och övervakas i säker användning och förstår riskerna. Barn får inte leka med apparaten. Rengöring och underhåll får inte utföras av barn om de inte är över 8 år och övervakas.
- Håll apparaten och dess sladd utom räckhåll för barn under 8 år.
- Sänk aldrig ner apparatens hölje, som innehåller elektriska komponenter och värmelement, i vatten eller skölj det under kran.
- Undvik att vatten eller andra vätskor kommer in i apparaten, eftersom det kan orsaka elektrisk stöt.
- Lägg alltid ingredienserna i korgen för att undvika direktkontakt med värmeelementen.
- Täck inte luftintag eller luftutsläpp under användning.
- Fyll inte korgen med olja, då detta kan utgöra en brandrisk.
- Vidrör aldrig apparatens inre delar under drift.
- Ytor som är åtkomliga under användning kan bli heta.

VARNING

- Kontrollera att den angivna spänningen på apparaten motsvarar det lokala elnätet.
- Använd inte apparaten om stickpropp, sladd eller annan del är skadad.
- Försök inte reparera eller byta ut en skadad sladd själv. Kontakta tillverkaren eller en auktoriserad serviceverkstad.
- Håll sladden borta från heta ytor.
- Anslut inte eller använd apparaten med våta händer.
- Placera inte apparaten mot en vägg eller nära andra apparater. Lämna minst 10 cm fritt utrymme runt sidorna och ovanför.
- Placera inga föremål ovanpå apparaten.
- Använd apparaten endast enligt instruktionerna i denna bruksanvisning.
- Lämna inte apparaten obevakad under användning.
- Under användning släpps varm ånga ut genom luftutsläppen. Håll ansikte och händer på säkert avstånd. Var försiktig vid borttagning av korgen – het luft och ånga kan släppas ut.
- Åtkomliga ytor kan bli heta under användning.
- Om mörk rök uppstår, dra genast ut kontakten. Vänta tills rökutsläppet upphör innan du tar ut korgen.

FÖRSIKTIGHET

- Placera apparaten på en horisontell, plan och stabil yta.
- Produkten är avsedd för hushållsbruk. Den är inte lämpad för personalutrymmen, lantbruk eller kommersiell användning som hotell och motell.
- Vid felaktig eller yrkesmässig användning, eller om instruktionerna inte följs, upphör garantin att gälla och tillverkaren frånsäger sig ansvar för eventuella skador.
- Dra alltid ut kontakten när apparaten inte används.
- Låt apparaten svalna i cirka 30 minuter innan hantering eller rengöring.

FÖRE FÖRSTA ANVÄNDNING

1. Ta bort allt förpackningsmaterial.
2. Ta bort eventuella klistermärken eller etiketter från apparaten.
3. Rengör stekplattan och korgen noggrant med varmt vatten, mildt diskmedel och en icke-slipande svamp.
4. Torka av apparatens insida och utsida med en fuktig trasa.

Viktigt: Detta är en oljefri airfryer som fungerar med hjälp av varm luft. Fyll inte korgen med olja eller matfett.

Observera: Vid första användning kan airfryern avge lätt rök eller lukt. Detta är normalt för många värmeapparater och påverkar inte säkerheten eller funktionen.

FÖRBEREDELSE FÖR ANVÄNDNING

1. Placera apparaten på en stabil, horisontell och värmetålig yta. Placera inte apparaten på en yta som inte tål värme.
2. Placera stekplattan i korgen. Fyll inte korgen med olja eller annan vätska. Lägg inte föremål ovanpå apparaten, då detta kan blockera luftflödet och påverka resultatet negativt.

ANVÄNDNING AV APPARATEN

Den oljefria airfryern gör det möjligt att tillaga en mängd olika ingredienser med hjälp av cirkulerande het luft.

Airfrying

1. **Anslut apparaten.**

Sätt in stickkontakten i ett vägguttag.

2. **Ta ut korgen.**

Dra försiktigt ut korgen från airfryern.

3. **Lägg i ingredienser.**

Placera ingredienserna i korgen.

Använd aldrig korgen utan att stekplattan är på plats.

4. **Sätt tillbaka korgen.**

Skjut tillbaka korgen i airfryern.

Se till att den är korrekt justerad med styrskenorna i apparaten

Varning: Rör inte vid korgen under eller strax efter användning – den blir mycket varm.

Håll endast i handtaget.

5. **Ställ in timern.**

Bestäm tillagningstiden för ingredienserna (se avsnittet "Inställningar").

6. **Skaka om det behövs.**

Vissa ingredienser behöver skakas halvvägs in i tillagningstiden.

Så här gör du:

- Dra ut korgen med hjälp av handtaget och skaka försiktigt.

- Sätt tillbaka korgen i apparaten.

Tips: Ställ in timern på halva tiden för att bli påmind om att skaka.

Efteråt ställer du in den resterande tiden.

7. **Tidsalarm.**

När timern piper är tillagningen klar.

Dra ut korgen.

Observera: Du kan även stoppa apparaten manuellt genom att ställa timern på 1.

Tips: Du kan justera temperatur och tid under tillagning. Inställningarna sparas i cirka 10 minuter efter att korgen tagits ut.

8. **Kontrollera om maten är klar.**

Om maten inte är färdig, skjut in korgen igen och ställ in några extra minuter.

9. **Ta ut maten.**

Ta ut korgen och placera den på en värmetålig yta.

Vänd inte korgen upp och ner medan den fortfarande är fast i stekplattan – olja kan rinna över maten.

Korgen och innehållet är varmt, och ånga kan komma ut beroende på vad som tillagats.

10. **Servera.**

Töm korgen i en skål eller på en tallrik.

11. **Upprepa vid behov.**

Airfryern är direkt redo att tillaga en ny omgång.

KONTROLLPANEL - INSTRUKTIONER



Bruksanvisning

- Starta enheten:**

När apparaten ansluts till elnätet tänds alla indikatorlampor och displayer i 1 sekund och stängs sedan av. Ett pip hörs, och strömindikatorn tänds.
- Slå på apparaten:**

Tryck på strömknappen i 0,5 sekunder. Alla lampor tänds, och displayerna visar "--" på båda sidor.
- Välj en korg (Korg 1 eller Korg 2):**

Tryck på knappen för Korg 1 (vänster) eller Korg 2 (höger). Den valda korgens skärm visar 180°C / 15 min. Temperatur och tid visas växelvis. Den andra korgen visar "----" (inaktiv).
- Välj en förinställd meny (valfritt):**
 - Tryck på en menyknapp – indikatorlampan blinkar.
 - Displayen visar standardtemperatur och tid.
 - Efter 3 sekunder utan knapptryckning visas temperatur och tid växelvis.
 - Justera manuellt med temperatur-/tid-knappen och "+" eller "-".
 - Tryck Start/Paus för att börja tillagningen.
 - Menyindikatorn blinkar under användning.

Menyval kan inte ändras under tillagning.
- Använda Korg 2:**

Upprepa steg 3 och 4 för Korg 2.
- Använda båda korgar samtidigt:**

När båda menyer är valda, tryck Start/Paus.
Displayerna visar temperatur och tid för respektive korg växelvis.
Behöver du justera Korg 1 efter att Korg 2 har startat, tryck på Korg 1-knappen, justera, tryck Start.
- Pausfunktion:**
 - Tryck Start/Paus under drift för att pausa.
 - Korg- och menyindikatorer blinkar, övriga lampor förblir tända.
 - Värmen stängs av omedelbart, fläkten stannar efter 20 sekunder.
 - För att pausa endast en korg, välj den och tryck Pause.
 - Displayen visar aktuell temperatur och tid växelvis.
- Stäng av apparaten:**
 - Håll strömknappen intryckt i 2 sekunder – ett pip hörs och "OFF" visas.
 - För att stänga av en enskild korg, välj korgen och håll strömknappen intryckt i 2 sekunder.
- Justera under tillagning:**
 - Välj korg, tryck temperatur-/tidknapp och justera med "+" eller "-".
 - Efter 5 sekunders inaktivitet avslutas justeringsläget automatiskt.

10. **Ljudsignal:**
 - Kort tryck = kort pip
 - Långt tryck = långt pip
 - 5 pip vid programmets slut, "OFF" visas.
11. **Avbryt korgval:**
 - Håll in korgens knapp för att avbryta val.
12. **Minnesfunktion:**
 - Airfryern minns senaste menyinställning om strömmen inte bryts.
 - T.ex. Korg 2 med kycklingvingar 180°C i 23 min återställs automatiskt.
 - Minnet raderas efter mer än 1 timmes strömbortfall.
13. **Indikatorer vid dubbelkorg-drift:**
 - Båda indikatorlampor blinkar var 6:e sekund.
 - Vänster och höger display blinkar växelvis med 3 sekunders intervall.
 - Varje blink varar < 0,5 sekunder.
14. **Korgbelysning:**

Tryck på lampknappen för att tända/släcka innerbelysningen.

Inställningar

Tabellen nedan hjälper dig att välja grundläggande inställningar för olika ingredienser.

Observera: Dessa inställningar är avsedda som allmänna riktlinjer. Eftersom ingredienser kan variera i ursprung, storlek, form och märke, kan vi inte garantera perfekta resultat varje gång.

Tack vare Rapid Air-tekniken värms luften i apparaten upp nästan omedelbart. Att dra ut korgen kort under tillagning påverkar inte resultatet nämnvärt.

Tips för bästa resultat

- Mindre ingredienser kräver oftast något kortare tillagningstid än större.
- En större mängd ingredienser kräver endast något längre tillagningstid; en mindre mängd kräver något kortare.
- Skaka mindre ingredienser halvvägs genom tillagningen för ett jämnt och fint resultat.
- Tillsätt lite olja till färska potatisar för att få en krispig yta. Tillaga dem **direkt** efter att oljan har tillsatts.
- Undvik att tillaga mycket feta livsmedel, som korv, i airfryern.
- De flesta snacks som är lämpliga för ugn kan även tillagas i airfryern.
- Den optimala mängden för krispiga pommes frites är cirka **500 gram**.
- Använd färdig deg för att enkelt och snabbt tillaga fyllda snacks. Färdig deg kräver vanligtvis kortare tillagningstid än hemgjord.
- Använd en bakform eller ugnform i korgen om du vill baka kakor, pajer eller tillaga ömtåliga eller fyllda rätter.
- Airfryern kan också användas för att värma upp mat. För uppvärmning, ställ in temperaturen på **150 °C i upp till 10 minuter**.

Föreslagna inställningar

Ingrediens	Min-Max mängd (g)	Tid (min)	Temperatur (°C)	Skaka	Extra information
Frysta pommes frites	200-800	23	200	Ja	Skaka halvvägs för jämn krispighet
Grönsaker	100-400	8	160	Ja	Perfekt för blandade grönsaker
Kyckling (bitar)	200-800	45	200	Ja	Kontrollera att kycklingen är genomstekt
Kycklingvingar	200-600	23	180	Ja	Skaka för att undvika att de fastnar
Fiskfiléer	200-600	18	200	Ja	Passar för panerad eller naturell fisk
Räkor	200-600	14	200	Ja	Överkoka inte
Biff	100-400	15	180	Ja	Justera tid efter önskad stekgrad
Pizza (skivor eller mini)	100-400	17	200	Nej	Använd ugnssäker form vid behov
Kakor (små)	120-160	15	170	Nej	Använd bakform eller muffinsform
Upptining	200-600	5	80	Nej	Passar för förkokt fryst mat

Observera: Lägg till 3 minuter i tillagningstiden om du börjar när airfryern är kall. Om båda korgarna används samtidigt, förläng tillagningstiden med cirka 5 minuter.

RENGÖRING

Rengör apparaten efter varje användning för att säkerställa optimal prestanda och hygien.

Viktigt:

Korgen och stekplattan har en non-stick-beläggning. Använd inte metallredskap eller slipande rengöringsverktyg, då de kan skada beläggningen.

1. Dra ut kontakten från vägguttaget och låt apparaten svalna helt.
Tips: Ta ut korgen för att påskynda nedkylningen.
2. Torka av apparatens utsida med en fuktig trasa.
3. Diska korg och stekplatta med varmt vatten, lite diskmedel och en mjuk svamp.
Du kan använda ett avfettningsmedel för att ta bort fastbrända rester.
Tips: Om mat fastnat i botten, fyll korgen med varmt vatten och lite diskmedel. Lägg i stekplattan och låt dra i cirka 10 minuter.
4. Rengör apparatens insida med varmt vatten och en mjuk svamp.
5. Använd en mjuk borste för att ta bort matrester från värmeelementet.

FÖRVARING

1. Dra ut kontakten och låt apparaten svalna helt.
2. Kontrollera att alla delar är rena och torra innan förvaring.

MILJÖINFORMATION

Lämna inte apparaten till hushållssoporna när den är uttjänt. Lämna den istället på en auktoriserad insamlingsplats för återvinning av elektriska och elektroniska produkter. Detta bidrar till att skydda miljön.



Skydd av miljön

Denna symbol indikerar separat insamling av elektrisk och elektronisk utrustning. Huvudsyftet med separat insamling av detta avfall är att minska den mängd som måste omhändertas, främja återanvändning, återvinning och andra former av återvinning för att minska dess negativa effekter på miljön. När apparaten inte längre används får den inte slängas tillsammans med annat osorterat hushållsavfall. Användaren är ansvarig för att kostnadsfritt lämna den på de återvinningsanläggningar som finns tillgängliga för detta ändamål. Utrustning som inte längre används kan också återtas på försäljningsställen vid inköp av ny utrustning som är likvärdig och har samma funktioner. För mer detaljerad information om insamlingsställen, kontakta din kommun eller ett försäljningsställe för denna utrustning.

FELSÖKNING

Problem	Möjlig orsak	Lösning
Airfryern fungerar inte	Enheten är inte ansluten	Sätt i kontakten i ett vägguttag
	Timern är inte inställd	Vrid på timern till önskad tillagningstid
Ingredienserna är inte genomstekta	För mycket mat i korgen	Tillaga mindre mängder för jämnare resultat
	För låg temperatur är inställd	Höj temperaturen (se avsnittet "Inställningar")
	För kort tillagningstid	Förläng tillagningstiden (se "Inställningar")
Ingredienserna tillagas ojämnt	Vissa ingredienser måste skakas under tillagning	Skaka t.ex. pommes frites halvvägs (se "Inställningar")
Snacks blir inte krispiga	Använde snacks för fritös	Använd ugnsklara snacks eller pensla med lite olja
Korgen går inte att sätta i ordentligt	För mycket mat i korgen	Överskrid inte MAX-markeringen - minska mängden
	Korgen sitter inte rätt	Tryck ner korgen tills den klickar på plats
Vit rök kommer från enheten	Du tillagar mycket fet mat	Fett kan ge rök - detta är normalt
	Gamla fett- eller matrester finns kvar	Rengör korgen efter varje användning
Färska pommes frites blir ojämnt tillagade	Fel typ av potatis används	Använd fasta, färska potatisar som passar för fritering
	Potatisstavarna har inte sköljts ordentligt	Skölj för att ta bort ytstärkelse
Färska pommes frites blir inte krispiga	För mycket fukt eller fel oljemängd	Torka stavarna innan du tillsätter olja
		Skär tunnare stavar för ett krispigare resultat
		Tillsätt lite mer olja vid behov

NO - BRUKS- OG SIKKERHETSINSTRUKSJONER

KUN FOR INNENDØRS BRUK I HJEMMET

Les denne håndboken nøye før du bruker apparatet, og ta vare på den for fremtidig referanse.

TA VARE PÅ DISSE INSTRUKSJONENE

Dette apparatet er beregnet for bruk i husholdninger og lignende miljøer, som:

- Personalekjøkken i butikker, kontorer og andre arbeidsplasser
- Gårdsbruk
- Av gjester på hoteller, moteller og lignende boforhold
- Bed & breakfast-lignende virksomheter

VIKTIGE SIKKERHETSTILTAK

Når du bruker elektriske apparater, må grunnleggende sikkerhetsregler alltid følges, inkludert:

1. Les alle instruksjoner nøye.
2. Ikke berør varme overflater.
3. For å unngå elektrisk støt, ikke senk ledning, støpsel eller apparatets base i vann eller annen væske.
4. **ADVARSEL:** Dette elektriske apparatet inneholder et varmeelement. Overflater, også de som ikke er ment for funksjonell bruk, kan bli varme. Siden varme oppleves forskjellig, skal apparatet brukes med forsiktighet. Berør kun håndtak og grep som er beregnet for det. Bruk varmebeskyttelse som grytevotter ved behov. La varme overflater avkjøles før de berøres.
5. Trekk ut støpselet når apparatet ikke er i bruk og før rengjøring. La det kjøle seg ned før demontering eller rengjøring.
6. Hvis ledningen er skadet, må den byttes av produsenten, en autorisert servicepartner eller annet kvalifisert personell for å unngå fare.
7. Bruk av tilbehør som ikke er anbefalt av produsenten, kan føre til skade.
8. Må ikke brukes utendørs.
9. La ikke ledningen henge over bordkanter eller berøre varme overflater.
10. Plasser ikke apparatet på eller nær varme gass- eller elektriske kokeplater, eller i en oppvarmet ovn.
11. Vær ekstra forsiktig når du flytter apparatet med varm olje eller andre varme væsker.
12. Koble alltid støpselet til apparatet først, deretter til stikkontakten. For å koble fra, slå av apparatet og trekk ut støpselet.
13. Ikke bruk apparatet til andre formål enn det som er angitt.
14. Dette apparatet kan brukes av barn fra 8 år og oppover, samt personer med reduserte fysiske, sensoriske eller mentale evner, eller med manglende erfaring og kunnskap, kun dersom de har fått opplæring og tilsyn. Barn må ikke leke med apparatet. Rengjøring og vedlikehold må ikke utføres av barn under 8 år uten tilsyn.
15. Hold apparatet og ledningen utenfor rekkevidde for barn under 8 år.
16. Apparatet er ikke ment å brukes med ekstern timer eller separat fjernkontroll.

INNLEDNING

Takk for at du har valgt denne airfryeren, som gir en enkel og sunn måte å tilberede dine favorittretter på. Ved hjelp av rask sirkulasjon av varm luft kombinert med topelement kan apparatet lage et bredt utvalg av retter. Det beste? Airfryeren tilbereder maten jevnt fra alle retninger og krever som regel lite eller ingen olje.

TEKNISKE DATA

Spenning: 220-240V~ 50/60Hz

Effekt: 2400W

Kapasitet: 10 liter

Justerbar temperatur: 40 °C-200 °C

Tidtaker: 0-60 minutter

GENERELL BESKRIVELSE

1. Kontrollpanel
2. Håndtak til kurv
3. Kurv
4. Deksel til hovedenhet
5. 10 L rist
6. Skilleplate
7. Luftutløp

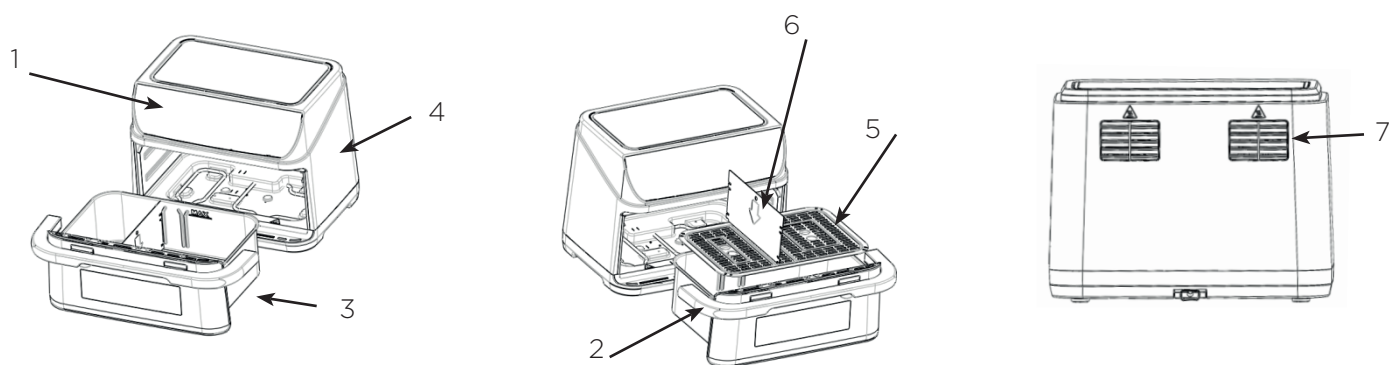

VIKTIG SIKKERHETSINFORMASJON

FARE

- Dette apparatet kan brukes av barn fra 8 år og oppover samt av personer med nedsatt fysisk, sensorisk eller mental funksjonsevne eller manglende erfaring og kunnskap, kun dersom de har fått opplæring og forståelse for sikker bruk. Barn skal ikke leke med apparatet. Rengjøring og vedlikehold skal ikke utføres av barn med mindre de er over 8 år og under oppsyn.
- Hold apparatet og ledningen utenfor rekkevidde for barn under 8 år.
- Senk aldri apparatet, som inneholder elektriske komponenter og varmeelementer, i vann eller skyll det under springen.
- Sørg for at vann eller annen væske ikke kommer inn i apparatet, da dette kan forårsake elektrisk støt.
- Plasser alltid matvarene i kurven for å unngå kontakt med varmeelementene.
- Ikke dekk til luftinntak eller -utslipp mens apparatet er i bruk.
- Ikke fyll kurven med olje - det kan medføre brannfare.
- Berør aldri innsiden av apparatet under bruk.
- Tilgjengelige overflater kan bli varme under drift.

ADVARSEL

- Sørg for at apparatets angitte spenning samsvarer med lokal nettspenning.
- Bruk ikke apparatet hvis støpsel, ledning eller andre deler er skadet.
- Ikke forsøk å reparere eller bytte ledningen selv. Kontakt produsenten eller et autorisert serviceverksted.
- Hold strømledningen unna varme overflater.
- Ikke koble til eller betjen apparatet med våte hender.
- Ikke plasser apparatet inntil vegger eller andre apparater. Sørg for minst 10 cm fri plass på sidene og over apparatet.
- Ikke plasser gjenstander oppå apparatet.
- Bruk kun apparatet slik det er beskrevet i denne bruksanvisningen.
- La aldri apparatet være uten tilsyn under bruk.
- Under bruk slippes varm damp ut gjennom luftutløpene. Hold hender og ansikt på trygg avstand. Vær forsiktig når kurven tas ut – varm luft og damp kan slippe ut.
- Tilgjengelige overflater kan bli varme.
- Hvis du ser mørk røyk komme fra apparatet, trekk ut støpselet umiddelbart. Vent til røyken har stoppet før du fjerner kurven.

FORSIKTIG

- Sørg for at apparatet står på en horisontal, jevn og stabil overflate.
- Dette apparatet er kun ment for husholdningsbruk. Det er ikke egnet for bruk i personalekjøkken, på gårdsbruk eller i kommersiell sammenheng som hoteller eller moteller.
- Ved feilaktig bruk, kommersiell bruk eller bruk i strid med bruksanvisningen, vil garantien bortfalle, og produsenten fraskriver seg ansvar for eventuelle skader.
- Trekk alltid ut støpselet når apparatet ikke er i bruk.
- La apparatet kjøle seg ned i omtrent 30 minutter før det håndteres eller rengjøres.

FØR FØRSTE GANGS BRUK

1. Fjern alt emballasjemateriale.
2. Fjern eventuelle klistremerker eller etiketter fra apparatet.
3. Rengjør stekeplaten og kurven grundig med varmt vann, mildt oppvaskmiddel og en ikke-slipende svamp.
4. Tørk av innsiden og utsiden av apparatet med en fuktig klut.

Viktig: Dette er en oljefri airfryer som fungerer med varm luft. Ikke fyll kurven med olje eller stekefett.

Merk: Ved første gangs bruk kan airfryeren avgi litt røyk eller lukt. Dette er normalt for varmeapparater og påvirker ikke apparatets sikkerhet eller funksjon.

KLARGJØRING FØR BRUK

1. Plasser apparatet på en stabil, horisontal og varmebestandig overflate.
Ikke plasser apparatet på en overflate som ikke tåler varme.
2. Plasser stekeplaten i kurven.
Ikke fyll kurven med olje eller andre væsker.
Ikke plasser gjenstander oppå apparatet, da dette kan blokkere luftstrømmen og påvirke stekeresultatet.

BRUK AV APPARATET

Den oljefrie airfryeren lar deg tilberede et bredt utvalg av ingredienser ved hjelp av varmluftssirkulasjon.

Airfrying

- Koble til apparatet.**
Sett støpselet i en stikkontakt.
- Fjern kurven.**
Trekk kurven forsiktig ut av airfryeren.
- Tilsett ingredienser.**
Legg ingrediensene i kurven.
Ikke bruk kurven uten at stekeplaten er på plass.
- Sett kurven tilbake.**
Skyv kurven inn i airfryeren.
Pass på at den er riktig justert med styreskinnene.
Forsiktig: Ikke ta på kurven under eller rett etter bruk – den blir veldig varm. Hold kun i håndtaket.
- Still inn timeren.**
Still inn riktig tilberedningstid for ingrediensene (se avsnittet "Innstillinger").
- Rist hvis nødvendig.**
Noen ingredienser bør ristes halvveis i tilberedningstiden.
Slik gjør du:
 - Trekk ut kurven i håndtaket og rist forsiktig.
 - Skyv kurven tilbake i airfryeren.**Tips:** Still inn timeren på halv tid som en påminnelse om å riste. Still den deretter inn på gjenværende tid.
- Tidsalarm.**
Når du hører et lydsignal, er tiden ute.
Trekk ut kurven.
Merk: Du kan også stoppe apparatet manuelt ved å vri timeren til 1.
Tips: Du kan justere temperatur og tid under tilberedning. Innstillingene huskes i omtrent 10 minutter etter at kurven er tatt ut.
- Sjekk om maten er ferdig.**
Hvis ingrediensene ikke er ferdige, sett kurven tilbake og legg til noen minutter.
- Fjern maten.**
Trekk ut kurven og plasser den på en varmebestandig overflate.
Ikke snu kurven opp ned mens den fortsatt er festet til stekeplaten – overflødig olje kan renne over maten.
Kurven og maten vil være varme, og det kan komme ut damp.
- Server.**
Tøm kurven i en bolle eller på en tallerken.
- Gjenta ved behov.**
Airfryeren er umiddelbart klar til neste omgang.

KONTROLLPANEL - INSTRUKSJONER



Bruksanvisning

1. Koble til strøm:

Når apparatet kobles til strøm, lyser alle indikatorer og displayer i 1 sekund, og slås deretter av. En pipelyd høres, og strømindikatoren tennes.

2. Slå på apparatet:

Trykk på strømknappen i 0,5 sekunder. Alle indikatorer lyser, og displayene viser "--".

3. Velg kurv (Kurv 1 eller Kurv 2):

Trykk på knappen for Kurv 1 (venstre) eller Kurv 2 (høyre). Den valgte kurvens display viser 180°C / 15 minutter. Temperatur og tid veksler på skjermen. Den andre kurven viser "----".

4. Velg forhåndsinnstilt meny (valgfritt):

- Trykk på en menyknapp – tilhørende indikator blinker.
- Displayet viser standard temperatur og tid.
- Etter 3 sekunder uten input veksler visningen.
- Juster manuelt med temperatur-/tid-knappen og "+" eller "-".
- Trykk Start/Pause for å starte.

Menyen kan ikke endres etter start.

5. For Kurv 2:

Gjenta trinn 3 og 4.

6. Bruk begge kurver samtidig:

Når begge menyer er valgt, trykk Start/Pause.

Skjermene veksler mellom innstillingene for hver kurv.

For å justere Kurv 1 etter at Kurv 2 har startet, trykk på Kurv 1, juster og trykk Start.

7. Pausefunksjon:

- Trykk Start/Pause for å pause.
- Kurv- og menyindikatorer blinker.
- Varme stopper straks, vifte stopper etter 20 sekunder.
- For å pause én kurv: velg kurven, trykk Pause.
- Displayet viser gjeldende temperatur og tid.

8. Slå av:

- Hold strømknappen inne i 2 sekunder. Pip høres, "OFF" vises.
- For én kurv: velg kurven, hold strømknappen i 2 sekunder – kurven slår seg av.

9. Juster under bruk:

- Velg kurv, trykk temperatur-/tid-knappen og bruk "+" eller "-".
- Etter 5 sekunder uten input avsluttes justeringen.

10. **Varsellyd:**
 - Kort trykk = kort pip
 - Langt trykk = langt pip
 - 5 pip ved avslutning, "OFF" vises.
11. **Avbryt kurvvalg:**
 - Hold kurvknappen inne for å avbryte.
12. **Minnefunksjon:**
 - Airfryeren husker siste meny hvis strømmen ikke brytes.
 - F.eks. Kurv 2 med kyllingvinger 180°C i 23 min gjenopprettes neste gang.
 - Hukommelsen slettes etter 1 time uten strøm.
13. **Display ved dobbel drift:**
 - Begge indikatorer blinker hvert 6. sekund.
 - Venstre og høyre display blinker vekselvis hvert 3. sekund.
 - Hvert blink varer under 0,5 sekund.
14. **Kurvlys:**

Trykk på lampknappen for å slå på/av lys i kurven.

Innstillinger

Tabellen nedenfor hjelper deg med å velge grunnleggende innstillinger for ulike ingredienser.

Merk: Disse innstillingene er kun veiledende. Ingredienser kan variere i opprinnelse, størrelse, form og merke, og derfor kan vi ikke garantere perfekte resultater hver gang.

Takket være Rapid Air-teknologien varmes luften i apparatet opp nesten umiddelbart. Å trekke ut kurven kort under tilberedning påvirker **ikke** stekeresultatet nevneverdig.

Tips for best resultat

- Mindre ingredienser krever som regel litt kortere tilberedningstid enn større.
- En større mengde ingredienser trenger bare noe lengre tid; tilsvarende trenger en mindre mengde litt kortere.
- Rist på kurven halvveis i tilberedningen for et jevnere stekeresultat – spesielt for mindre biter.
- Tilsett litt olje til ferske poteter for en sprø overflate. Tilbered dem **umiddelbart** etter at du har tilsatt oljen.
- Unngå å tilberede svært fettholdige matvarer, som pølser, i airfryeren.
- De fleste snacks som kan tilberedes i ovn, kan også tilberedes i airfryeren.
- Den optimale mengden for sprø pommefrites er omtrent **500 gram**.
- Bruk ferdiglaget deig for rask og enkel tilberedning av fylte snacks. Ferdigdeig krever vanligvis kortere tid enn hjemmelaget deig.
- Bruk en bakeform eller ildfast form i kurven hvis du skal bake kake, pai eller lage sarte eller fylte retter.
- Du kan også bruke airfryeren til å varme opp mat. For oppvarming, still inn temperaturen til **150 °C i opp-til 10 minutter**.

Foreslåtte innstillinger

Ingrediens	Min-Maks mengde (g)	Tid (min)	Temperatur (°C)	Rist	Ekstra informasjon
Frosne pommefrites	200–800	23	200	Ja	Rist halvveis for jevn og sprø overflate
Grønnsaker	100–400	8	160	Ja	Ideell for blandede grønnsaker
Kylling (biter)	200–800	45	200	Ja	Sørg for at kyllingen er gjennomstekt
Kyllingvinger	200–600	23	180	Ja	Rist for å unngå at de setter seg fast
Fiskefileter	200–600	18	200	Ja	Egnet for panert eller naturell fisk
Reker	200–600	14	200	Ja	Ikke overstek
Biff	100–400	15	180	Ja	Juster tid etter ønsket stekegrad
Pizza (skiver eller mini)	100–400	17	200	Nei	Bruk ildfast form om nødvendig
Kaker (små)	120–160	15	170	Nei	Bruk bakeform eller muffinsform
Tining	200–600	5	80	Nei	Egnet for ferdigkokt, frossen mat

Merk: Legg til 3 minutter i tilberedningstiden dersom du starter med kald airfryer. Når begge kurvene brukes samtidig, forleng tilberedningstiden med omtrent 5 minutter.

RENGJØRING

Rengjør apparatet etter hver bruk for å opprettholde optimal ytelse og hygiene.

Viktig:

Kurven og stekeplaten har et slippbelegg. Ikke bruk metallredskaper eller skuremidler, da dette kan skade belegget.

1. Trekk ut støpselet og la apparatet kjøle seg helt ned.
Tips: Fjern kurven for å få airfryeren til å kjøle raskere ned.
2. Tørk av utsiden av apparatet med en fuktig klut.
3. Vask kurv og stekeplate med varmt vann, litt oppvaskmiddel og en myk svamp.
Du kan bruke et fettløsende rengjøringsmiddel ved behov.
Tips: Hvis matrester sitter fast, fyll kurven med varmt vann og litt oppvaskmiddel. Legg stekeplaten i og la det trekke i ca. 10 minutter.
4. Rengjør innsiden av apparatet med varmt vann og en myk svamp.
5. Bruk en myk rengjøringsbørste for å fjerne matrester fra varmeelementet.

OPPBEVARING

1. Trekk ut støpselet og la apparatet kjøle seg helt ned.
2. Pass på at alle deler er rene og tørre før oppbevaring.

MILJØINFORMASJON

Apparatet må ikke kastes sammen med vanlig husholdningsavfall når det er uttjent. Lever det til et godkjent innsamlingspunkt for gjenvinning av elektrisk og elektronisk utstyr. Slik bidrar du til å beskytte miljøet.



Miljøvern

Dette symbolet viser at elektrisk og elektronisk utstyr skal samles inn separat. Hovedformålet med separat innsamling av dette avfallet er å redusere avfallsmengden, fremme gjenbruk, resirkulering og andre former for gjenvinning for å redusere de negative miljøeffektene. Når apparatet ikke lenger er i bruk, må det ikke kastes sammen med annet usortert husholdningsavfall. Brukeren er selv ansvarlig for å levere den kostnadsfritt til de selektive innsamlingsanleggene som er tilgjengelige for dette formålet. Utstyr som ikke lenger er i bruk, kan også leveres tilbake til utsalgsstedene når du kjøper nytt utstyr som er likeverdig og har de samme funksjonene. For mer detaljert informasjon om innsamlingssteder, ta kontakt med kommunen din eller et salgssted for dette utstyret.

FEILSØKING

Problem	Mulig årsak	Løsning
Airfryeren fungerer ikke	Apparatet er ikke koblet til strøm	Sett støpselet i en stikkontakt
	Timeren er ikke stilt inn	Still inn ønsket tilberedningstid på timeren
Ingrediensene er ikke gjennomstekt	For mye mat i kurven	Tilbered mindre porsjoner for jevnere resultat
	Temperaturen er for lav	Øk temperaturen (se "Innstillinger")
	Tilberedningstiden er for kort	Forleng tiden (se "Innstillinger")
Ingrediensene stekes ujevnt	Noen ingredienser må ristes underveis	Rist for eksempel pommes frites halvveis (se "Innstillinger")
Snacks blir ikke sprø	Du har brukt snacks beregnet for frityr	Bruk ovnsklore snacks eller pensle med litt olje
Kurven passer ikke ordentlig inn	For mye mat i kurven	Ikke overskrid MAX-merket - reduser mengden
	Kurven er ikke riktig plassert	Trykk kurven ned til den klikker på plass
Hvit røyk kommer fra apparatet	Du steker fettholdig mat	Fet mat kan gi røyk - dette er normalt
	Det er fett eller rester fra tidligere bruk	Rengjør kurven grundig etter hver bruk
Ferske pommes frites stekes ujevnt	Feil type poteter er brukt	Bruk faste, friske poteter som egner seg til steking
	Potetstavene ble ikke skylt godt nok	Skyll godt for å fjerne stivelse
Ferske pommes frites blir ikke sprø	Feil fukt- eller oljenivå	Tørk potetene før du tilsetter olje
		Skjær tynnere staver for et sprøere resultat
		Tilsett litt mer olje om nødvendig

FI - KÄYTTÖ- JA TURVALLISUUSOHJEET

VAIN SISÄKÄYTTÖÖN KOTITALOUKSISSA

Lue tämä käyttöopas huolellisesti ennen laitteen käyttämistä ja säilytä se tulevaa tarvetta varten.

SÄILYTÄ NÄMÄ OHJEET

Tämä laite on tarkoitettu kotitalouskäyttöön sekä vastaaviin ympäristöihin, kuten:

- Työpaikkojen henkilöstökeittäihin kaupoissa, toimistoissa ja muissa työympäristöissä
- Maalaistaloihin
- Hotellien, motellien ja muiden majoitustyyppisten ympäristöjen asiakaskäyttöön
- Aamiaismajoitus- eli "bed and breakfast" -tyyppisiin kohteisiin

TÄRKEÄT TURVALLISUUSOHJEET

Sähkölaitteita käytettäessä on aina noudatettava perusturvatoimia, mukaan lukien seuraavat:

1. Lue kaikki ohjeet huolellisesti.
2. Älä koske kuumiin pintoihin.
3. Sähköiskun välttämiseksi älä upota virtajohtoa, pistoketta tai laitteen pohjaa veteen tai muuhun nesteeseen.
4. **VAROITUS:** Tämä sähkölaitte sisältää lämmityselementin. Myös muut kuin varsinaiset toimintapinnat voivat kuumentua. Koska lämpö tuntuu eri ihmisistä eri tavoin, käytä laitetta varoen. Koske laitteeseen vain sen tarkoitetuista kahvoista tai tarttumapisteistä. Käytä tarvittaessa lämpösuojakäsineitä. Anna pintojen jäähtyä riittävästi ennen koskettamista.
5. Irrota pistoke pistorasiasta, kun laitetta ei käytetä, sekä ennen puhdistusta. Anna laitteen jäähtyä ennen osien irrottamista, kokoamista tai puhdistusta.
6. Jos virtajohto vaurioituu, se on vaihdettava valmistajan, huoltopalvelun tai muun vastaavasti pätevän henkilön toimesta vaarojen välttämiseksi.
7. Valmistajan suosittelemattomien lisävarusteiden käyttö voi aiheuttaa vammoja.
8. Älä käytä laitetta ulkona.
9. Älä anna virtajohdon roikkua pöydän tai työtason reunan yli äläkä anna sen koskettaa kuumia pintoja.
10. Älä aseta laitetta kuuman kaasu- tai sähkölieden päälle tai viereen, äläkä kuumaan uuniin.
11. Ole erityisen varovainen siirtäessäsi laitetta, joka sisältää kuumaa öljyä tai muita kuumia nesteitä.
12. Kytke ensin pistoke laitteeseen ja vasta sitten pistorasiaan. Irrottaessa käännä kaikki säätimet "OFF"-asentoon ja irrota pistoke seinästä.
13. Älä käytä laitetta muuhun kuin sen suunniteltuun käyttötarkoitukseen.
14. Tätä laitetta voivat käyttää 8 vuotta täyttäneet lapset sekä henkilöt, joiden fyysiset, sensoriset tai henkiset kyvyt ovat heikentyneet tai joilla ei ole kokemusta tai tietoa, vain jos heitä valvotaan tai on ohjeistettu laitteen turvallisessa käytössä ja he ymmärtävät siihen liittyvät vaarat. Lapset eivät saa leikkiä laitteella. Puhdistusta ja ylläpitoa eivät saa tehdä alle 8-vuotiaat ilman valvontaa.
15. Pidä laite ja sen johto poissa alle 8-vuotiaiden lasten ulottuvilta.
16. Laite ei ole tarkoitettu käytettäväksi ulkoisen ajastimen tai erillisen kaukosäätöjärjestelmän avulla.

JOHDANTO

Kiitos, että valitsit tämän airfryerin, joka tarjoaa helpon ja terveellisen tavan valmistaa suosikkiruokiasi. Nopean kuumen ilman kierron ja ylägrillin ansiosta tämä laite pystyy kypsentämään monenlaisia ruokia.

Parasta? Airfryer kypsentää ruoan tasaisesti kaikilta puolilta ja useimmissa tapauksissa vain vähäisellä tai ilman öljyä.

TEKNISET TIEDOT

Jännite: 220-240V- 50/60Hz

Teho: 2400W

Tilavuus: 10 litraa

Säädettävä lämpötila: 40 °C-200 °C

Ajastin: 0-60 minuuttia

YLEISKUVAUS

1. Ohjauspaneeli
2. Korin kahva
3. Kori
4. Laitteen kansi
5. 10 litran ritilä
6. Jakolevy
7. Ilma-aukko

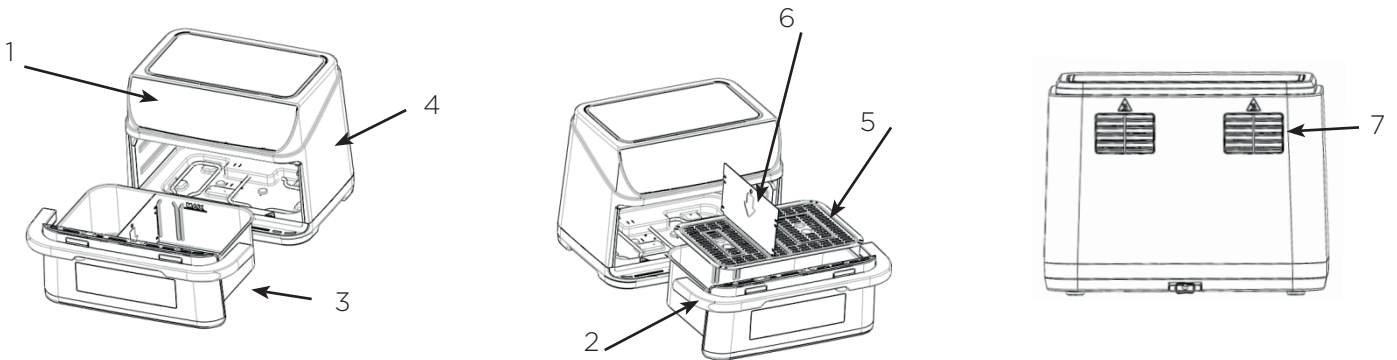

TÄRKEÄT TURVALLISUUSOHJEET

VAARA

- Tätä laitetta voivat käyttää 8 vuotta täyttäneet lapset sekä henkilöt, joilla on alentunut fyysinen, aistien tai henkinen toimintakyky tai joilla ei ole kokemusta tai tietoa laitteen käytöstä, vain jos heitä valvotaan tai he ovat saaneet ohjeet laitteen turvallisesta käytöstä ja ymmärtävät siihen liittyvät vaarat.
- Lapset eivät saa leikkiä laitteella. Puhdistusta ja käyttäjän huoltoa eivät saa suorittaa lapset, elleivät he ole vähintään 8-vuotiaita ja valvonnan alaisia.
- Pidä laite ja sen johto poissa alle 8-vuotiaiden lasten ulottuvilta.
- Älä koskaan upota laitteen runkoa, jossa on sähkökytkennät ja lämmityselementit, veteen äläkä huuhtelee sitä hanan alla.
- Älä anna vettä tai muiden nesteiden päästä laitteen sisään, sillä se voi aiheuttaa sähköiskun.
- Aseta ruoka-ainekset aina koriin, jotta ne eivät pääse suoraan kosketuksiin lämmityselementtien kanssa.
- Älä peitä ilmanotto- tai poistoaukkoja laitteen ollessa käynnissä.
- Älä täytä koria öljyllä, sillä se voi aiheuttaa palovaaran.
- Älä koskaan koske laitteen sisäosiin sen ollessa käytössä.
- Käytön aikana kosketettavissa olevat pinnat voivat kuumentua.

VAROITUS

- Varmista, että laitteen arvokilvessä ilmoitettu jännite vastaa paikallista verkkovirtaa.
- Älä käytä laitetta, jos pistoke, virtajohto tai jokin muu osa on vaurioitunut.
- Älä yritä itse korjata tai vaihtaa vaurioitunutta virtajohtoa. Ota yhteyttä valmistajaan tai valtuutettuun huoltoliikkeeseen.
- Pidä virtajohto poissa kuumien pintojen lähetyviltä.
- Älä kytke laitetta verkkovirtaan äläkä käytä sitä märin käsin.
- Älä aseta laitetta seinää vasten tai muiden laitteiden lähelle. Jätä vähintään 10 cm vapaata tilaa laitteen taakse, sivuille ja yläpuolelle.
- Älä aseta esineitä laitteen päälle.
- Käytä laitetta vain tässä käyttöoppaassa kuvattuihin tarkoituksiin.
- Älä jätä laitetta ilman valvontaa sen ollessa toiminnassa.
- Käytön aikana kuumaa höyryä poistuu ilmanpoistoaukoista. Pidä kädet ja kasvot turvallisella etäisyydellä höyrystä ja aukoista. Ole varovainen poistaessasi koria, sillä kuumaa ilmaa ja höyryä saattaa päästä ulos.
- Käytön aikana kosketeltavat pinnat voivat kuumentua.
- Jos laitteesta tulee tummaa savua, irrota pistoke välittömästi pistorasiasta. Odota, kunnes savun muodostuminen lakkaa, ennen kuin poistat korin.

HUOMIO

- Varmista, että laite on asetettu vaakasuoralle, tasaiselle ja vakaalle alustalle.
- Tämä laite on tarkoitettu vain kotitalouskäyttöön. Se ei sovellu ympäristöihin kuten henkilöstökeittiöt, maatilat tai kaupalliset tilat, kuten motellit ja hotellit. Laite ei myöskään ole tarkoitettu asiakkaiden käyttöön tällaisissa ympäristöissä.
- Mikäli laitetta käytetään virheellisesti, kaupalliseen tai puoliammattimaiseen käyttöön tai vastoin tämän käyttöoppaan ohjeita, takuu raukeaa eikä valmistaja vastaa mahdollisista vahingoista.
- Irrota aina pistoke pistorasiasta, kun laitetta ei käytetä.
- Anna laitteen jäähtyä noin 30 minuuttia ennen käsittelyä tai puhdistusta.

ENNEN ENSIMMÄISTÄ KÄYTTÖKERTAA

1. Poista kaikki pakkausmateriaalit.
2. Poista laitteesta mahdolliset tarrat tai etiketit.
3. Pese paistolevy ja kori huolellisesti kuumalla vedellä, miedolla astianpesuaineella ja pehmeällä, naarmuttamattomalla sienellä.
4. Pyyhi laitteen sisä- ja ulkopuoli kostealla liinalla.

Tärkeää: Tämä on öljytön friteerauslaite, joka toimii kuumalla ilmalla. Älä täytä koria öljyllä tai paistorasvalla.

Huom: Kun käytät airfryeria ensimmäistä kertaa, se saattaa päästää hieman savua tai hajua. Tämä on normaalia monille lämmityslaitteille eikä vaikuta laitteen turvallisuuteen tai toimintaan.

KÄYTTÖVALMISTELUT

1. Aseta laite vakaalle, vaakasuoralle ja kuumuutta kestäväälle pinnalle.
Älä aseta laitetta pinnalle, joka ei kestä kuumuutta.
2. Aseta paistolevy koriin.
Älä täytä koria öljyllä tai muulla nesteellä.
Älä aseta mitään esineitä laitteen päälle, sillä se voi estää ilmavirran ja heikentää kuumailmatoimintoa.

LAITTEEN KÄYTTÖ

Öljytön airfryer mahdollistaa laajan valikoiman raaka-aineiden valmistuksen kuuman ilman kierron avulla.

Kuuma-ilmafriteeraus

- Kytke laite verkkovirtaan.**
Liitä pistoke pistorasiaan.
- Irrota kori.**
Vedä kori varovasti ulos airfryerista.
- Lisää raaka-aineet.**
Aseta ainekset koriin.
Älä koskaan käytä koria ilman paistolevyä.
- Työnnä kori takaisin.**
Liu'uta kori takaisin airfryeriin.
Varmista, että se asettuu ohjauskiskoille oikein.
Varoitus: Älä koske koriin käytön aikana tai hetken sen jälkeen, koska se on erittäin kuuma. Pidä vain kahvasta kiinni.
- Aseta ajastin.**
Määritä tarvittava valmistusaika raaka-aineillesi (katso tämän luvun kohta "Asetukset").
- Ravista tarvittaessa.**
Jotkut ainekset vaativat ravistamista puolivälissä kypsennystä.
Tee näin:
 - Vedä kori ulos kahvasta pitäen ja ravista varovasti.
 - Työnnä kori takaisin laitteeseen.**Vinkki:** Aseta ajastin aluksi puoleen kokonaisajasta, jotta muistat ravistaa raaka-aineet. Ravistamisen jälkeen aseta ajastin jäljellä olevalle ajalle.
- Ajastimen merkkiääni.**
Kun kuulet äänimerkin, asetettu valmistusaika on päättynyt.
Vedä kori ulos laitteesta.
Huom: Voit myös pysäyttää laitteen manuaalisesti kääntämällä ajastimen kohtaan 1.
Vinkki: Voit säätää lämpötilaa tai aikaa valmistuksen aikana makusi mukaan. Asetukset säilyvät noin 10 minuuttia sen jälkeen, kun kori on poistettu.
- Tarkista, onko ruoka kypsää.**
Jos ainekset eivät ole täysin kypsiä, työnnä kori takaisin laitteeseen ja lisää valmistusaikaa muutamalla minuutilla.
- Ota ruoka pois.**
Poista kori ja aseta se kuumuutta kestäväälle alustalle.
Älä käännä koria ylösalaisin, kun se on vielä kiinnitetty paistolevyyn – pohjalle kertynyt öljy voi valua ruokaan.
Kori ja ruoka ovat kuumia, ja kypsennyksen mukaan höyryä voi vapautua.
- Tarjoile.**
Tyhjennä kori kulhoon tai lautaselle.
- Toista tarvittaessa.**
Airfryer on heti valmis seuraavan erän valmistukseen.

OHJAUSPANEELIN OHJEET



Käyttöohjeet

1. Virran kytkeminen:

Kun laite liitetään sähköverkkoon, kaikki merkkivalot ja näytöt syttyvät lyhyesti noin sekunniksi ja sammuvat sen jälkeen. Laite antaa äänimerkin, ja virtavallo syttyy.

2. Laitteen käynnistäminen:

Paina virtapainiketta 0,5 sekunnin ajan käynnistääksesi laitteen. Kaikki merkkivalot syttyvät ja näytöt näyttävät molemmilla puolilla "--".

3. Kypsennysosaston valinta (Kori 1 tai Kori 2):

Paina joko Kori 1 (vasen) tai Kori 2 (oikea) -painiketta. Valitun korin näyttö aktivoituu ja näyttää oletusasetuksena 180°C / 15 minuuttia. Lämpötila ja aika vaihtelevat näytössä. Toinen kori näyttää "----", mikä osoittaa, että se ei ole aktiivinen.

4. Esiasetetun valikon valinta (valinnainen):

- Paina haluamaasi valikkopainiketta. Vastaava merkkivalo vilkkuu.
- Näyttö näyttää valitun ohjelman oletuslämpötilan ja -ajan.
- Jos mitään painiketta ei paineta 3 sekuntiin, lämpötila ja aika vaihtelevat näytössä.
- Voit säätää arvoja manuaalisesti painamalla lämpötila-/aikavalintapainiketta.
- Käytä "+" tai "-" -painikkeita säätöön.
- Vahvista asetukset painamalla Käynnistä/Tauko-painiketta.
- Käytön aikana valikkovalo vilkkuu.

Huom: Valikon valintaa ei voi muuttaa, kun kypsennys on alkanut.

5. Korin 2 käyttö:

Toista vaiheet 3 ja 4 Korille 2.

6. Molempien korien käyttö samanaikaisesti:

Voit valmistaa ruokaa molemmissa koreissa samaan aikaan. Kun molemmat valikot on valittu, paina Käynnistä/Tauko.

Näytöt vuorottelevat kunkin korin lämpötilan ja ajan välillä.

Jos haluat säätää Koria 1 sen jälkeen kun Kori 2 on jo käynnistetty, paina ensin Kori 1 -painiketta, tee säädöt ja paina uudelleen Käynnistä.

7. Taukotila:

- Paina Käynnistä/Tauko-painiketta kesken käytön laittaaksesi laitteen taukotilaan.
- Korien ja valikon merkkivalot vilkkuvat; muut valot pysyvät päällä.
- Lämmitys keskeytyy välittömästi ja tuuletin sammuu 20 sekunnin kuluttua.
- Jos haluat laittaa vain toisen korin tauolle, paina kyseistä koripainiketta ja sitten Tauko.
- Tauon aikana näyttö jatkaa nykyisen lämpötilan ja ajan vuorottelua.

8. Virran katkaisu:

- Paina ja pidä virtapainiketta painettuna 2 sekunnin ajan sammuttaaksesi laitteen kokonaan. Laitteesta kuuluu äänimerkki ja näytössä näkyy "OFF".
- Jos haluat sammuttaa vain yhden korin, valitse kyseinen kori ja paina virtapainiketta 2 sekunnin ajan - kori pysähtyy ja näytössä näkyy "OFF".

9. Asetusten säätäminen kypsennyksen aikana:

- Voit säätää lämpötilaa tai aikaa käytön aikana valitsemalla ensin korin.
- Paina lämpötila-/aikavalintapainiketta ja säädä arvoja "+" tai "-" -painikkeilla.
- Jos säätöjä ei tehdä 5 sekuntiin, laite poistuu säätötilasta automaattisesti.

10. **Äänimerkit:**
 - Lyhyt painallus = lyhyt piippaus
 - Pitkä painallus = pitkä piippaus
 - Ohjelman päätyttyä kuuluu 5 piippausta ja näytössä näkyy "OFF".
11. **Korivalinnan peruutus:**
 - Voit peruuttaa valitun korin pitämällä sen painiketta painettuna.
12. **Muistitoiminto:**
 - Airfryer muistaa viimeksi käytetyn ohjelman jokaiselle korille, jos virtaa ei ole katkaistu.
 - Esimerkiksi jos Kori 2 on aiemmin käytetty Kanansiivet-ohjelmalla 180°C / 23 min, samat asetukset palautuvat automaattisesti seuraavalla käyttökerralla.
 - Muisti tyhjenee, jos laite on irrotettuna verkkovirrasta yli 1 tunnin ajan.
13. **Näyttötilat kaksoiskorikäytössä:**
 - Kun molemmat korit ovat toiminnassa, niiden merkkivalot vilkkuvat 6 sekunnin välein.
 - Vasemman ja oikean puolen näytöt vilkkuvat vuorotellen 3 sekunnin välein.
 - Kukin vilkkuminen kestää alle 0,5 sekuntia.
14. **Korivalon ohjaus:**

Paina lamppupainiketta sytyttääksesi tai sammuttaaksesi korin sisävalon.

Asetukset

Alla oleva taulukko auttaa sinua valitsemaan perusasetukset eri raaka-aineille.

Huom: Nämä asetukset ovat yleisluonteisia suosituksia. Koska raaka-aineet voivat vaihdella alkuperän, koon, muodon ja tuotemerkin mukaan, emme voi taata täydellisiä tuloksia kaikissa tapauksissa.

Rapid Air -tekniikan ansiosta laitteen sisäinen ilma kuumenee lähes välittömästi. Korin nopea ulosvetäminen kypsennyksen aikana ei vaikuta merkittävästi kypsennysprosessiin.

Vinkkejä parhaaseen lopputulokseen

- Pienemmät ainekset vaativat yleensä hieman lyhyemmän kypsennysajan kuin suuremmat.
- Suurempi määrä raaka-aineita saattaa vaatia vain hieman enemmän aikaa, ja pienempi määrä vastaavasti hieman vähemmän.
- Pienten ainesten ravistaminen kypsennyksen puolivälissä varmistaa tasaisen lopputuloksen ja estää epätasaisen ruskistumisen.
- Lisää hieman öljyä tuoreisiin perunoihin rapeamman lopputuloksen saavuttamiseksi. Kypsennä ne airfryerissä **välittömästi** öljyn lisäämisen jälkeen..
- Vältä erittäin rasvaisten ruokien, kuten makkaroiden, kypsennystä airfryerissä.
- Useimmat uunivalmisteiset snacksit voidaan valmistaa myös airfryerissä.
- Rapeiden ranskalaisten optimaalinen määrä on noin **500 grammaa**.
- Käytä valmistaikinaa tai -lehteä täytettyjen snacksien nopeaan ja helppoon valmistukseen. Valmistaikina vaatii yleensä lyhyemmän kypsennysajan kuin itse tehty.
- Jos haluat leipoa esimerkiksi kakkuja tai piiraita tai kypsentää herkkiä tai täytettyjä ruokia, käytä airfryerin korissa uuninkestävää vuokaa.
- Airfryeriä voi käyttää myös ruoan uudelleenlämmitykseen. Uudelleenlämmitykseen suositellaan asetukseksi **150 °C, enintään 10 minuuttia**.

Ehdotetut asetukset

Ainesosa	Min-Maks määrä (g)	Aika (min)	Lämpötila (°C)	Ravistus	Lisätiedot
Pakasteperunat	200-800	23	200	Kyllä	Ravista puolivälissä tasaisen rapeuden saavuttamiseksi
Vihannekset	100-400	8	160	Kyllä	Soveltuu erityisesti sekoitetuille vihanneksille
Kananpalat	200-800	45	200	Kyllä	Varmista, että kana on kypsennetty kauttaaltaan
Kanan siivet	200-600	23	180	Kyllä	Ravista tarttumisen estämiseksi
Kalafileet	200-600	18	200	Kyllä	Sopii paneroidulle tai tavalliselle kalalle
Katkaravut	200-600	14	200	Kyllä	Älä ylikypsennä
Pihvi	100-400	15	180	Kyllä	Sääda aika halutun kypsyyssasteen mukaan
Pizza (viipaleet tai mini)	100-400	17	200	Ei	Käytä tarvittaessa uuninkestävää tarjotinta
Kakut (pienet)	120-160	15	170	Ei	Käytä kakkuvuokaa tai leivontamuottia
Sulatus	200-600	5	80	Ei	Sopii esikypsennettyjen pakasteiden sulattamiseen

Huom: Lisää 3 minuuttia valmistusaikaan, jos aloitat kypsennyksen, kun airfryer on vielä kylmä. Kun molempia koreja käytetään samanaikaisesti, pidennä kypsennysaikaa noin 5 minuutilla.

PUHDISTUS

Puhdista laite jokaisen käyttökerran jälkeen, jotta sen suorituskyky ja hygienia säilyvät optimaalisina..

Tärkeää:

Korilla ja paistolevyllä on tarttumaton pinnoite. Älä käytä metallisia välineitä tai hankaavia puhdistusvälineitä, sillä ne voivat vaurioittaa pinnoitetta.

1. Irrota laitteen pistoke pistorasiasta ja anna sen jäähtyä kokonaan.
Vinkki: Korin irrottaminen nopeuttaa laitteen jäähtymistä.
2. Pyyhi laitteen ulkopinta kostealla liinalla.
3. Pese kori ja paistolevy kuumalla vedellä, miedolla astianpesuaineella ja pehmeällä, naarmuttamattomalla sienellä.
Voit käyttää rasvanpoistoainetta pinttyneen lian poistamiseen.
Vinkki: Jos ruokaa on tarttunut koriin tai sen pohjaan, täytä kori kuumalla vedellä ja lisää hieman astianpesuainetta. Aseta paistolevy koriin ja anna niiden liota noin 10 minuuttia.
4. Puhdista laitteen sisäpuoli kuumalla vedellä ja pehmeällä, hankaamattomalla sienellä.
5. Poista mahdolliset ruoanjäämät lämmityselementistä pehmeällä harjalla.

SÄILYTYS

1. Irrota pistoke ja anna laitteen jäähtyä kokonaan.
2. Varmista, että kaikki osat ovat puhtaita ja kuivia ennen säilyttämistä.

YMPÄRISTÖTIEDOT

Älä hävitä laitetta tavallisen kotitalousjätteen mukana sen käyttöiän päätyttyä. Vie se sen sijaan valtuutettuun sähkö- ja elektroniikkalaitteiden keräyspisteeseen. Näin autat suojelemaan ympäristöä.



Ympäristönsuojelu

Tämä symboli osoittaa sähkö- ja elektroniikkalaitteiden erillisen keräämisen. Tämän jätteen erilliskeräyksen päätavoitteena on vähentää loppukäsiteltävän jätteen määrää sekä edistää uudelleenkäyttöä, kierrätystä ja muita hyödyntämismuotoja jätteen kielteisten ympäristövaikutusten vähentämiseksi. Kun laitetta ei enää käytetä, sitä ei saa hävittää muun lajittelemattoman yhdyskuntajätteen mukana. Käyttäjä on vastuussa sen toimittamisesta maksutta tähän tarkoitukseen käytettävissä oleviin erillisiin keräyspisteisiin. Laitteet, joita ei enää käytetä, voidaan myös ottaa takaisin myyntipisteissä ostamalla uusia vastaavia laitteita, joilla on samat toiminnot. Lisätietoja keräyspisteistä saat kaupunginvaltuustosta tai näiden laitteiden myyntipisteestä.

VIANETSINTÄ

Ongelma	Mahdollinen syy	Ratkaisu
Airfryer ei toimi	Laite ei ole kytketty verkkovirtaan	Kytke pistoke pistorasiaan
	Ajastinta ei ole asetettu	Käännä ajastin haluttuun valmistusaikaan laitteen aktivoimiseksi
Ainekset eivät ole täysin kypsiä	Korissa on liian suuri määrä aineksia	Valmista pienempiä eriä. Pienemmät annokset kypsyvät tasaisemmin
	Lämpötila on asetettu liian matalaksi	Nosta lämpötilaa (katso kohta "Asetukset")
	Valmistusaika on liian lyhyt	Pidennä ajastinta tarvittavaan keston (katso kohta "Asetukset")
Ainekset paistuvat epätasaisesti	Osa aineksista vaatii ravistamista kypsennyksen aikana	Ravista esimerkiksi ranskalaisia tai päällekkäin olevia aineksia puolivälissä. (Katso kohta "Asetukset".)
Naposteltavat eivät ole rapeita	Käytit friteeraukseen tarkoitettuja tuotteita	Käytä uunivalmiita tuotteita tai sudi hieman öljyä pinnalle ennen paistamista
Kori ei liu'u kunnolla paikoilleen	Korissa on liikaa aineksia	Älä ylitä MAX-merkkiä. Vähennä määrää
	Kori ei ole kunnolla paikoillaan	Paina korja alaspäin, kunnes se napsahtaa paikalleen
Laitteesta tulee valkoista savua	Valmistat rasvaisia ruokia	Rasvaisista ruoista voi irrota öljyä, joka aiheuttaa savua - tämä on normaalia
	Korissa on vanhoja rasvajäämiä	Puhdista kori huolellisesti jokaisen käytön jälkeen
Tuoreet ranskalaiset paistuvat epätasaisesti	Käytettiin väärää perunalajiketta.	Käytä kiinteitä, paistamiseen sopivia tuoreita perunoita
	Perunatikkuja ei huuhdeltu kunnolla	Huuhtelee tikkusilput kunnolla tärkkelyksen poistamiseksi
Tuoreet ranskalaiset eivät ole rapeita	Perunoiden kosteus- tai öljypitoisuus ei ole sopiva	Taputtele perunatikut kuiviksi ennen öljyn lisäämistä
		Leikkaa tikut ohuemmiksi rapeamman tuloksen saavuttamiseksi
		Lisää tarvittaessa hieman enemmän öljyä

EN - OPERATING AND SAFETY INSTRUCTIONS AIR FRYER

FOR INDOOR HOUSEHOLD USE ONLY

Please read this manual carefully before using the appliance, and retain it for future reference.

SAVE THESE INSTRUCTIONS

This appliance is intended for use in domestic and similar environments, such as:

- Staff kitchen areas in shops, offices, and other working environments
- Farmhouses
- By clients in hotels, motels, and other residential-type environments
- Bed and breakfast-type establishments

IMPORTANT SAFEGUARDS

When using electrical appliances, basic safety precautions should always be followed, including the following:

1. Read all instructions carefully.
2. Do not touch hot surfaces.
3. To protect against electric shock, do not immerse the cord, plug, or appliance base in water or any other liquid.
4. **WARNING:** This electrical appliance contains a heating element. Surfaces other than the intended functional surfaces may become hot. As heat is perceived differently by different individuals, use this appliance with caution. Only touch the appliance using the designated handles or gripping surfaces. Use heat protection such as oven gloves if necessary. Allow surfaces other than the intended gripping areas to cool sufficiently before touching them.
5. Unplug from the outlet when not in use and before cleaning. Allow the appliance to cool before assembling, disassembling, or cleaning parts.
6. If the supply cord is damaged, it must be replaced by the manufacturer, its service agent, or similarly qualified personnel to avoid a hazard.
7. The use of accessory attachments not recommended by the manufacturer may result in injury.
8. Do not use outdoors.
9. Do not let the cord hang over the edge of a table or counter, or touch hot surfaces.
10. Do not place on or near a hot gas or electric burner, or inside a heated oven.
11. Use extreme caution when moving an appliance containing hot oil or other hot liquids.
12. Always attach the plug to the appliance first, then insert the plug into the wall socket. To disconnect, turn any control to "OFF", then unplug from the wall socket.
13. Do not use the appliance for any purpose other than its intended use.
14. This appliance may be used by children aged 8 years and over, and by persons with reduced physical, sensory, or mental capabilities, or lack of experience and knowledge, only if they have been given supervision or instruction concerning the safe use of the appliance and understand the hazards involved. Children must not play with the appliance. Cleaning and user maintenance must not be carried out by children unless they are aged 8 or above and are supervised.
15. Keep the appliance and its cord out of reach of children under 8 years old.
16. This appliance is not intended to be operated by means of an external timer or a separate remote-control system.

INTRODUCTION

Thank you for choosing this air fryer, which offers a simple and healthy way to prepare your favourite foods. Using rapid hot air circulation combined with a top grill, this appliance can cook a wide variety of dishes.

The best part? The air fryer cooks food evenly from all directions, and in most cases, requires little to no oil.

TECHNICAL DATA

Voltage: 220-240V~ 50/60Hz

Wattage: 2400W

Capacity: 10 litres

Adjustable Temperature: 40°C-200°C

Timer: 0-60 minutes

GENERAL DESCRIPTION

1. Control panel
2. Basket handle
3. Basket
4. Main body cover
5. 10 L rack
6. Dividing plate
7. Air outlet

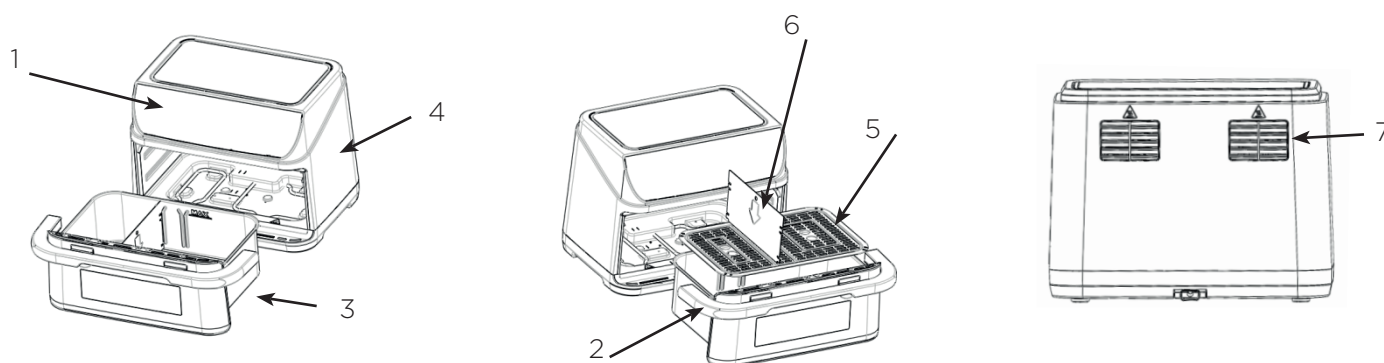

IMPORTANT SAFETY INFORMATION

DANGER

- This appliance can be used by children aged 8 years and above, and by persons with reduced physical, sensory, or mental capabilities, or lack of experience and knowledge, only if they have been given supervision or instruction concerning the safe use of the appliance and understand the hazards involved. Children must not play with the appliance. Cleaning and user maintenance must not be carried out by children unless they are aged 8 or above and supervised.
- Keep the appliance and its cord out of reach of children under 8 years.
- Never immerse the appliance housing, which contains electrical components and heating elements, in water or rinse it under the tap.
- Do not allow any water or other liquids to enter the appliance, as this may cause electric shock.
- Always place food ingredients in the basket to prevent direct contact with the heating elements.
- Do not cover the air inlet or air outlet openings while the appliance is operating.
- Do not fill the basket with oil, as this may create a fire hazard.
- Never touch the interior of the appliance while it is in operation.
- Surfaces accessible during operation may become hot.

WARNING

- Ensure the voltage indicated on the appliance matches the local mains voltage.
- Do not use the appliance if the plug, mains cord, or any other part is damaged.
- Do not attempt to repair or replace a damaged mains cord yourself. Contact the manufacturer or an authorised service agent.
- Keep the mains cord away from hot surfaces.
- Do not plug in or operate the appliance with wet hands.
- Do not place the appliance against a wall or near other appliances. Maintain at least 10 cm of free space around the back, sides, and top of the appliance.
- Do not place any objects on top of the appliance.
- Only use the appliance for the purposes described in this manual.
- Do not leave the appliance unattended while in use.
- During operation, hot steam is released through the air outlet openings. Keep hands and face at a safe distance from the steam and outlets. Use caution when removing the basket, as hot air and steam may escape.
- Accessible surfaces may become hot during use.
- If you observe dark smoke emitting from the appliance, unplug it immediately. Wait until the smoke emission stops before removing the basket.

CAUTION

- Ensure the appliance is placed on a horizontal, level, and stable surface.
- This appliance is intended for household use only. It is not suitable for environments such as staff kitchens, farmhouses, or commercial settings like motels and hotels. It is also not intended for use by clients in such environments.
- If the appliance is used improperly, for commercial or semi-professional purposes, or not according to the instructions in this manual, the guarantee will be void, and the manufacturer may not accept liability for any resulting damage.
- Always unplug the appliance when not in use.
- Allow the appliance to cool down for approximately 30 minutes before handling or cleaning.

BEFORE FIRST USE

1. Remove all packaging materials.
2. Remove any stickers or labels from the appliance.
3. Thoroughly clean the fry plate and basket using hot water, a mild washing-up liquid, and a non-abrasive sponge.
4. Wipe the inside and outside of the appliance with a damp cloth.

Important: This is an oil-free fryer that operates using hot air. Do not fill the basket with oil or frying fat.

Note: When using your air fryer for the first time, it may emit a slight smoke or odour. This is normal for many heating appliances and does not affect the safety or functionality of the appliance.

PREPARING FOR USE

1. Place the appliance on a stable, horizontal, and heat-resistant surface.
Do not place the appliance on a non-heat-resistant surface.
2. Place the fry plate in the basket.
Do not fill the basket with oil or any other liquid.
Do not place any items on top of the appliance, as this may obstruct airflow and affect the air frying performance.

USING THE APPLIANCE

The oil-free air fryer allows you to prepare a wide variety of ingredients using hot air circulation.

Air frying

- 1. Plug in the appliance.**
Connect the mains plug to a wall socket.
- 2. Remove the basket.**
Carefully pull the basket out of the hot air fryer.
- 3. Add ingredients.**
Place the ingredients into the basket.
Never use the basket without the fry plate inside.
- 4. Reinsert the basket.**
Slide the basket back into the hot air fryer.
Ensure it is carefully aligned with the guide rails inside the appliance.
Caution: Do not touch the basket during or shortly after use, as it becomes very hot. Only hold the basket by the handle.
- 5. Set the timer.**
Determine the required preparation time for your ingredients (see the 'Settings' section of this chapter).
- 6. Shake if needed.**
Some ingredients require shaking halfway through the preparation time.
To do this:
 - Pull the basket out by the handle and shake gently.
 - Then, slide the basket back into the fryer.**Tip 2:** Set the timer to half the cooking time to remind yourself to shake the ingredients. After shaking, simply reset the timer for the remaining time.
- 7. Timer alert.**
When you hear the timer buzzer, the set cooking time has finished.
Pull the basket out of the appliance.
Note: You can also stop the appliance manually by turning the timer to 1.
Tip: You can adjust the temperature or time to suit your taste during cooking. Settings will be remembered for approximately 10 minutes after the basket is removed.
- 8. Check if the food is cooked.**
If the ingredients are not fully cooked, slide the basket back into the appliance and set the timer for a few additional minutes.
- 9. Remove the food.**
To remove ingredients (e.g. chips), pull the basket out and place it on a heat-resistant surface.
Do not turn the basket upside down while it is still attached to the fry plate, as excess oil collected at the bottom may spill onto your food.
The basket and ingredients will be hot, and steam may escape depending on what has been cooked.
- 10. Serve.**
Empty the basket into a bowl or onto a plate.
- 11. Repeat if needed.**
The air fryer is immediately ready for preparing another batch of ingredients.

CONTROL PANEL INSTRUCTIONS

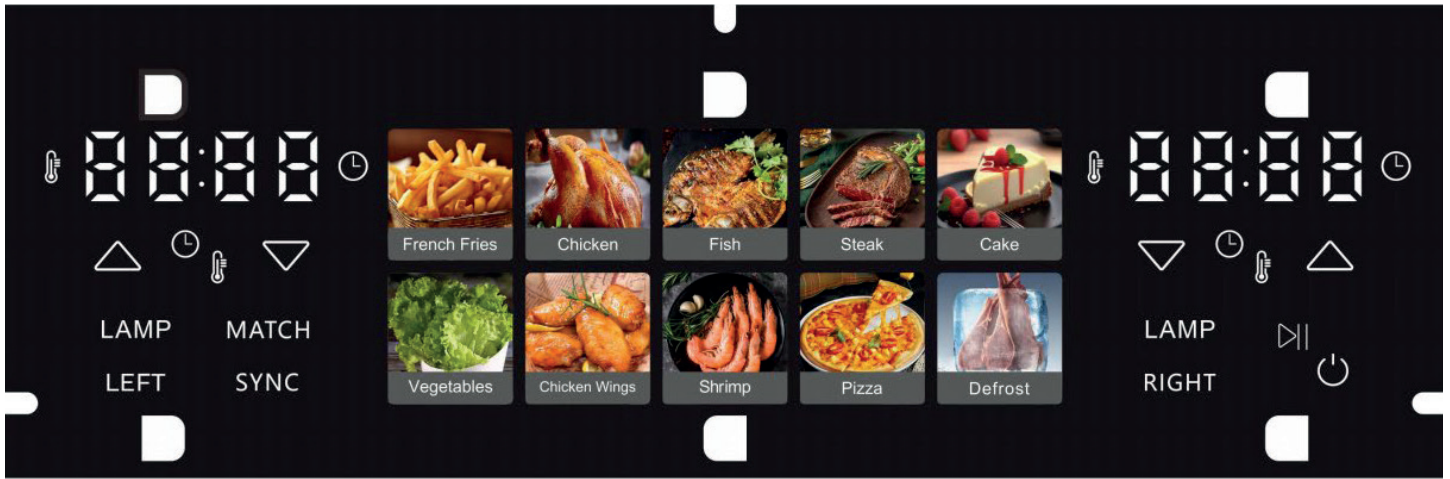

Operating Instructions

1. **Power on:**

After connecting the appliance to the mains, all indicator lights and digital displays will briefly illuminate for 1 second, then turn off. A beep will sound, and the power indicator will light up.

2. **Start the appliance:**

Press the power button for 0.5 seconds to switch on the appliance. All indicator lights will illuminate, and the displays will show "--" on both sides.

3. **Select a cooking compartment (Basket 1 or Basket 2):**

Press the button for either Basket 1 (left) or Basket 2 (right). The selected basket's display will turn on, showing the default setting of 180°C / 15 minutes. Temperature and time will alternate on the screen. The other basket will display "----" to indicate it is inactive.

4. **Select a preset menu (optional):**

- Press a menu button. The corresponding menu indicator will flash.
- The screen will show the default temperature and time for the selected menu.
- After 3 seconds of no input, the temperature and time will alternate on the display.
- To adjust these values manually, press the Temperature/Time Selection button.
- Use the "+" or "-" buttons to make adjustments.
- Once settings are confirmed, press the Start/Pause button to begin cooking.
- During operation, the menu light will flash.

Menu selection cannot be changed once cooking begins.

5. **To use Basket 2:**

Repeat steps 3 and 4 for Basket 2.

6. **Using both baskets simultaneously:**

You may prepare food in both baskets at the same time. Once both menus are selected, press the Start/Pause button.

The display screens will alternate between the temperature and time settings for each basket.

If you need to adjust Basket 1 after Basket 2 has started, press the Basket 1 button, make adjustments, and press Start again.

7. **Pause function:**

- Press the Start/Pause button during operation to pause the appliance.
- The menu and basket indicators will flash; other indicators remain lit.
- Heating stops immediately, and the fan will stop after a 20-second delay.
- If only one basket needs to pause, press its button and then the Pause button.
- While paused, the screen will continue to alternate between the current temperature and time settings.

8. **Powering off:**

- To turn off the appliance completely, press and hold the Power button for 2 seconds. The appliance will beep and display "OFF".
- To turn off only one basket, select the relevant basket and hold the Power button for 2 seconds. That basket will stop, and its display will show "OFF".

9. **Adjust settings during cooking:**

- To adjust temperature or time during operation, select the relevant basket.
- Press the Temperature/Time button and use the "+" or "-" buttons to adjust.
- After 5 seconds of inactivity, the unit will exit adjustment mode automatically.

10. **Buzzer sounds:**
 - Short press = short beep
 - Long press = long beep
 - At the end of the programme, 5 beeps will sound and the screen will display “OFF”.
11. **Cancel a basket selection:**
 - To cancel a selected basket, long-press the corresponding basket button.
12. **Memory function:**
 - The air fryer retains the last-used menu setting for each basket if power is not disconnected.
 - For example, if Basket 2 was previously used with the Chicken Wings menu at 180°C for 23 minutes, these settings will reappear when Basket 2 is selected again.
 - The memory is cleared if the appliance is unplugged or switched off for more than 1 hour.
13. **Display indicators during dual-basket operation:**
 - When both baskets are cooking, their respective indicators flash once every 6 seconds.
 - The left and right displays flash alternately with an interval of 3 seconds.
 - Each flash duration is less than 0.5 seconds.
14. **Basket light control:**

Press the lamp button to switch the internal basket light on or off.

Settings

The table below will help you select basic settings for a variety of ingredients.

Note: These settings are intended as general guidelines. Since ingredients may vary in origin, size, shape, and brand, we cannot guarantee perfect results for all items.

Thanks to Rapid Air technology, the air inside the appliance reheats almost instantly. Briefly pulling the basket out during cooking will **not** significantly affect the cooking process.

Tips for Best Results

- Smaller ingredients typically require slightly shorter cooking times than larger ones.
- A larger quantity of ingredients may require only slightly more time; likewise, a smaller quantity may need slightly less.
- Shaking smaller ingredients halfway through cooking ensures an even result and helps avoid uneven frying.
- Add a small amount of oil to fresh basketatoes for a crispier finish. Cook them in the air fryer **immediately** after adding the oil.
- Avoid cooking very greasy foods, such as sausages, in the hot air fryer.
- Most snacks suitable for oven cooking can also be cooked in the hot air fryer.
- The optimal quantity for preparing crispy chips (fries) is approximately **500 grams**.
- Use ready-made pastry or dough to prepare filled snacks quickly and easily. Ready-made dough usually requires a shorter cooking time than homemade dough.
- To bake items such as cakes or quiches, or to cook delicate or filled foods, place a baking tin or ovenproof dish in the air fryer basket.
- You can also use the air fryer to reheat food. For reheating, set the temperature to **150°C for up to 10 minutes**.

Suggested Settings Table

Ingredient	Min-Max Amount (g)	Time (min)	Temperature (°C)	Shake	Extra Information
Frozen French Fries	200-800	23	200	Yes	Shake halfway through for even crisping
Vegetables	100-400	8	160	Yes	Ideal for mixed vegetables
Chicken (pieces)	200-800	45	200	Yes	Ensure chicken is cooked through
Chicken Wings	200-600	23	180	Yes	Shake to prevent sticking
Fish Fillets	200-600	18	200	Yes	Suitable for breaded or plain fish
Prawns (Shrimp)	200-600	14	200	Yes	Do not overcook
Steak	100-400	15	180	Yes	Adjust time based on desired doneness
Pizza (Slices or Mini)	100-400	17	200	No	Use oven-safe tray if needed
Cakes (small)	120-160	15	170	No	Use a baking tin or mould
Defrosting	200-600	5	80	No	Suitable for pre-cooked frozen items

Note: Add 3 minutes to the preparation time if you begin frying while the hot air fryer is still cold. When both baskets are used simultaneously, extend the cooking time by approximately 5 minutes.

CLEANING

Clean the appliance after every use to maintain optimal performance and hygiene.

Important:

The basket and basket have a non-stick coating. Do not use metal utensils or abrasive cleaning tools, as these may damage the coating.

1. Unplug the appliance from the wall socket and allow it to cool down completely.
Tip: Removing the basket will help the hot air fryer cool more quickly.
2. Wipe the exterior of the appliance with a damp cloth.
3. Wash the basket and basket with hot water, a mild washing-up liquid, and a non-abrasive sponge. You may use a degreasing solution to remove any stubborn residue.
Tip: If food is stuck to the basket or bottom of the basket, fill the basket with hot water and a little washing-up liquid. Place the basket inside and let both soak for approximately 10 minutes.
4. Clean the interior of the appliance using hot water and a non-abrasive sponge.
5. Use a soft cleaning brush to remove any food residue from the heating element.

STORAGE

1. Unplug the appliance and allow it to cool completely.
2. Ensure all parts are clean and dry before storing.

ENVIRONMENTAL INFORMATION

Do not dispose of the appliance with normal household waste when it reaches the end of its life. Instead, take it to an authorised collection point for electrical and electronic equipment recycling. By doing so, you contribute to the protection of the environment.



Protecting the environment

This symbol indicates the separate collection of electrical and electronic equipment. The main objective of the separate collection of this waste is to reduce the quantity to be disposed of, promote re-use, recycling and other forms of recovery in order to reduce its negative effects on the environment. When it is no longer in use, this appliance must not be disposed of together with other unsorted municipal waste. The user is responsible for delivering it free of charge to the selective collection facilities available for that purpose. Pieces of equipment that are no longer in use can also be taken back at points of sale, by purchasing new pieces of equipment that are equivalent and have the same functions. For more detailed information on collection points, please contact your City Council or a point of sale for this equipment.

TROUBLESHOOTING

Problem	Possible Cause	Solution
The hot air fryer does not work.	The appliance is not plugged in.	Insert the mains plug into a wall socket.
	The timer has not been set.	Turn the timer control to the required preparation time to activate the appliance.
The ingredients are not fully cooked.	The quantity of ingredients in the basket is too large.	Cook smaller batches. Smaller portions fry more evenly.
	The set temperature is too low.	Increase the temperature setting (see the 'Settings' section in the 'Using the Appliance' chapter).
	The preparation time is too short.	Extend the timer to the required duration (see the 'Settings' section in the 'Using the Appliance' chapter).
The ingredients are fried unevenly.	Some ingredients require shaking during cooking.	Shake ingredients such as chips or items that overlap halfway through cooking. (See the 'Settings' section.)
Snacks are not crispy after frying.	You used snacks intended for deep frying.	Use oven-ready snacks or lightly brush them with oil for a crispier finish.
The basket will not slide into the appliance properly.	There are too many ingredients in the basket.	Do not exceed the MAX fill line. Reduce the quantity.
	The basket is not correctly positioned in the basket.	Push the basket down into the basket until it clicks into place.
White smoke is coming from the appliance.	You are cooking greasy ingredients.	Greasy foods may release oil that produces smoke when heated. This is normal and does not affect the appliance or result.
	Grease residue remains from a previous use.	Clean the basket thoroughly after each use to prevent smoke from leftover grease.
Fresh chips (fries) are fried unevenly.	The wrong type of potatoes was used.	Use firm, fresh potatoes suitable for frying.
	The potato sticks were not rinsed properly.	Rinse thoroughly to remove surface starch before frying.
Fresh chips (fries) are not crispy.	Moisture or oil content in the potatoes is unsuitable.	Pat the potato sticks dry before adding oil.
	-	Cut the sticks thinner for a crispier result.
	-	Add a little more oil if necessary.

FUN NORDIC ApS

Rugkobbel 260

6200 Aabenraa

Denmark

www.funnordic.dk

info@funnordic.dk